

ULINE H-8780 BULK BAG LIFTER

1-800-295-5510
uline.com

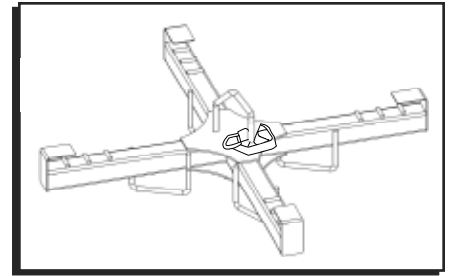

OPERATION

 **NOTE:** After delivery, remove product from packaging. Inspect product closely to determine whether it has sustained damage during transport. If damage is discovered, call Uline Customer Service at 1-800-295-5510.

 **NOTE:** The end-user is solely responsible for confirming that product design, use and maintenance comply with laws, regulations, codes and mandatory standards applied where the product is used.

USING THE LIFTER:

The bag lifter can either be carried on the forks of a forklift or be suspended from a hook.

 **NOTE:** The capacity of this lifter is 4,000 lbs. Do not attempt to lift loads that weigh more than the capacity of the unit. The forklift or hoist used with this device must be able to support the combined weight of the lifter, the bulk bag and the material inside the bulk bag.

MOUNTING LIFTER ON FORKS

1. Adjust the positions of the forks on their carriage to match the location of the fork brackets on the underside of the lifter.
2. Insert forks through all four fork brackets.
3. Adjust location of the lifter on the forks as necessary to accommodate a bulk bag.
4. Attach carriage strap to fork carriage without slack.
5. Elevate the forks.
6. Attach the fabric hopper/bulk bag. Attach each of the four straps of the bag to one of the arms of the lifter. Slide the straps over the retainers and seat them into strap slots.

SUSPENDING LIFTER FROM A LOAD HOOK

1. Attach load hook to bale.
2. If hook is part of another fork/front end attachment (of a forklift), fasten carriage strap to fork carriage without slack.

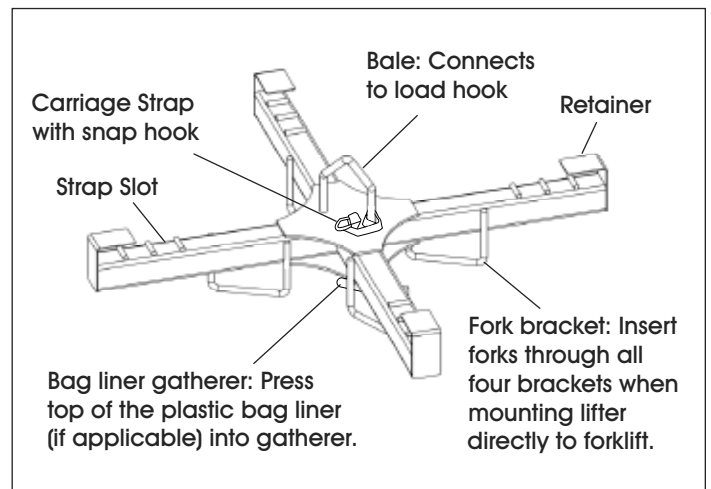

3. Attach fabric hopper/bulk bag. Attach each of four straps of bag to one of arms of lifter. Slide straps over retainers and seat them into strap slots.

 **NOTE:** Because lifter can be used as a fork attachment, OSHA rule 29 CFR 1910.178 applies. This rule requires that user must contact the fork truck manufacturer (or a professional engineer). The manufacturer must determine how using the lifter affects capacity, operation and maintenance of the fork truck. A professional engineer can also perform this analysis. Afterward, plates, tags, labels, etc. affixed to the truck must be updated.

RECORD OF SATISFACTORY CONDITION

Before putting lifter into service, record its appearance. Thoroughly photograph unit so that all features are clearly visible. Take close-range photographs of each label and/or tag as well as nylon carriage strap and snap hook. Collate photographs into a single file. The file is a record of the unit in satisfactory condition. Compare the results of every inspection to this record to determine whether the unit is in satisfactory condition. Do not use it unless it is in satisfactory condition. Purely cosmetic changes, like damaged surface coating (paint or powder-coat) are not changes from satisfactory condition. However, touch-up paint should be applied as soon as damage occurs.

INSPECTIONS AND MAINTENANCE

Regular inspections and maintenance are essential for keeping the unit in satisfactory condition. It is strongly recommend to acquire a copy of the most recent revision of ASME B30.20 (the "Standard") before putting lifter into service. Inspect the device as described below, and also apply inspections and maintenance recommendations from the standard.

BEFORE EACH USE, INSPECT THE FOLLOWING:

1. **Frame** – Inspect the bale, fork brackets and main frame for deformations, cracks, etc.
2. **Carriage strap** – Closely examine strap, snap hook and hook at the free end of the strap. Look for thinned, frayed, torn or significantly worn areas.
3. **Labels and Tags** – Confirm that each label and/or tag is present and easily readable from a reasonable distance.

ANNUAL INSPECTION

At least once per year, load the lifter to full capacity. Lift the load for about one minute, and then lower it and disconnect the load from the lifting hook. Closely inspect the lifter for metal fatigue, cracks, warps and other damage. If any significant damage is observed, permanently remove the unit from service.



WARNING! Improper or careless use of this product might result in serious personal injuries.

- Read and understand the entire instructions before installing, using or servicing the product. Read them whenever necessary to better understand proper use and maintenance procedures.
- Review safety messages included in the manuals of devices used with this bulk bag lifter, e.g. crane, trolley, hoist, forklift or forklift attachment.
- Always inspect lifter before each use according to inspection procedures described in the most recent revision of ASME B30.20 "Below-the-Hook Lifting Devices". B30.20 also describes inspections that should be performed frequently and periodically. Conduct these inspections as detailed in the standard and with recommended frequency.
- Properly maintain the lifter according to Inspections and Maintenance procedures listed in these instructions. These procedures supplement the inspection and maintenance recommendations in ASME B30.20.
- Always attach lifter to a safety hook, i.e. a hook with a self-closing latch, to prevent accidental detachment from the hook. Do not connect the lifter to a damaged or malfunctioning safety hook.
- Ensure that the travel path is clear.
- Do not remove or obscure any label. Before using the lifter, confirm that all labels are in place and easily readable from a reasonable distance.
- Do not allow people to ride in bulk bag or on lifter.
- Do not lift more than the rated load of the lifter or bulk bag, whichever is smaller. The capacity of the lifter is 4,000 pounds. If the capacity of bulk bag is 3,300 pounds, do not attempt to lift any more than 3,300 pounds.
- Do not lift a load higher than necessary. Always travel with the bulk bag elevated only as high as necessary to avoid contact with the ground. Travel slowly. Avoid sudden stops to minimize load swing. Turn slowly and carefully.
- Do not modify this product in any way. Modifications automatically void the limited warranty and might make the device unsafe to use.

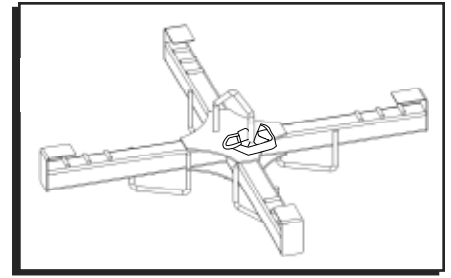

FUNCIONAMIENTO



NOTA: Después de la entrega, retire el producto de su empaque. Verifique el producto con detenimiento para determinar que no haya sido dañado durante la transportación. Si está dañado, comuníquese a Servicio a Clientes de Uline al 800-295-5510.



NOTA: El usuario final es el único responsable de confirmar que el diseño, el uso y el mantenimiento del producto cumplen las leyes, los reglamentos, los códigos y las normas obligatorias que se aplican en el lugar donde se utiliza el producto.

USO DEL BASTIDOR:

El bastidor de elevación puede ser llevado en las horquillas de un montacargas o suspendido de un gancho.



NOTA: La capacidad del bastidor es de 4,000 lbs. No intente levantar cargas cuyo peso sea mayor al de la capacidad de la unidad. El montacargas o polipasto utilizado con este dispositivo debe ser capaz de soportar el peso combinado del bastidor, el supersaco y el material dentro de la bolsa a granel.

INSTALACIÓN DEL BASTIDOR DE ELEVACIÓN EN LAS HORQUILLAS

1. Ajuste las posiciones del porta horquillas para que coincidan con la ubicación de los soportes de las horquillas en la parte inferior del bastidor.
2. Inserte las horquillas a través de los cuatro soportes para horquilla.
3. Ajuste la ubicación del bastidor en las horquillas según sea necesario para acomodar una bolsa a granel.
4. Conecte la correa del trole al portahorquillas sin que quede flojo.
5. Eleve las horquillas.
6. Sujete la tolva de tela/bolsa a granel. Sujete cada una de las cuatro correas de la bolsa a uno de los brazos del bastidor de elevación. Deslice las correas sobre los retenedores y póngalas dentro de las ranuras para correas.

SUSPENSIÓN DEL BASTIDOR DE UN GANCHO DE CARGA

1. Sujete el gancho de carga a la abrazadera.
2. Si el gancho forma parte de otro aditamento de horquilla/extremo delantero (de un montacargas), sujete la correa del trole al porta horquillas sin que quede flojo.

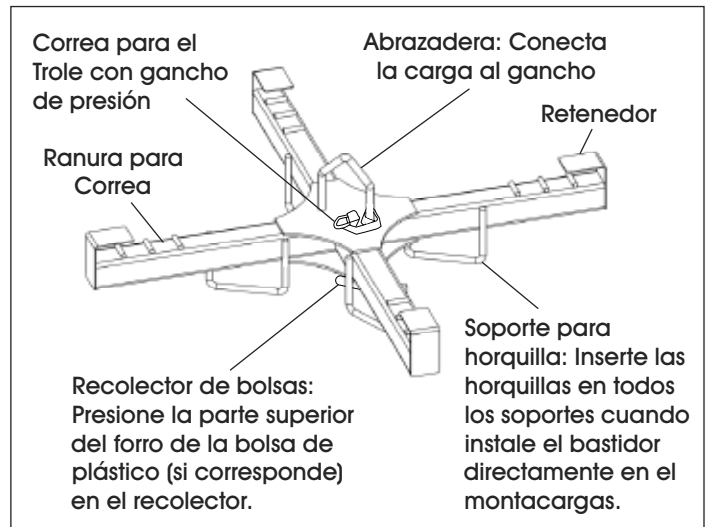

3. Sujete la tolva de tela/bolsa a granel. Sujete cada una de las cuatro correas de la bolsa a uno de los brazos del bastidor de elevación. Deslice las correas sobre los retenedores y póngalas dentro de las ranuras para correas.



NOTA: Debido a que el bastidor de elevación puede ser usado como un aditamento de horquilla, se aplica la regla de OSHA 29 CFR 1910.178. Esta regla indica que el usuario debe contactar al fabricante del montacargas (o a un ingeniero profesional). El fabricante debe determinar cómo el uso del bastidor afecta la capacidad, operación y mantenimiento del montacargas. Un ingeniero profesional puede también llevar a cabo este análisis. Después, las matrículas, etiquetas, etc. fijadas en el camión deben ser actualizadas.

REGISTRO DE CONDICIONES SATISFACTORIAS

Antes de poner el bastidor a funcionar, registre su apariencia. Fotografié por completo la unidad para que todas sus características sean claramente visibles. Tome fotografías cercanas de cada etiqueta y/o etiqueta colgante así como de las correas de nylon para trole y el gancho de presión. Guarde las fotografías en un solo expediente. El archivo es un registro de que la unidad está en condiciones satisfactorias. Compare los resultados de cada inspección con este registro para determinar si la unidad esta en condiciones satisfactorias. No la use a menos que esté en condiciones satisfactorias. Los cambios puramente cosméticos, como el recubrimiento de la superficie dañada (pintura o recubrimiento en polvo) no cuentan como cambios de una condición satisfactoria. Sin embargo, se deben hacer retoques de pintura en cuanto ocurran daños.

INSPECCIONES Y MANTENIMIENTO

Las inspecciones y el mantenimiento son esenciales para conservar la unidad en condiciones satisfactorias. Se recomienda ampliamente adquirir una copia de la revisión más reciente del ASME B30.20 (el "estándar") antes de poner en funcionamiento el bastidor de elevación. Inspeccione el aparato como se describe a continuación, y también aplique las recomendaciones de inspección y mantenimiento del estándar.

ANTES DE CADA USO, VERIFIQUE LO SIGUIENTE:

1. **Marco** – Inspeccione la abrazadera, los soportes para horquillas y el marco principal por cualquier deformación, grietas, etc.
2. **Correa para el trole** – Examine de cerca la correa, el gancho de presión y el gancho en el extremo libre de la correa. Busque áreas adelgazadas, deshilachadas, desgarradas o significativamente desgastadas.
3. **Etiquetas y Etiquetas Colgantes** – Confirme que estén presentes las etiquetas o etiqueta colgantes y que sean legibles fácilmente desde una distancia razonable.

INSPECCIÓN ANUAL

Al menos una vez al año, cargue el bastidor a su capacidad total. Levante la carga durante un minuto, luego bájela y desconecte la carga del gancho de elevación. Inspeccione de cerca el bastidor para ver si hay fatiga del metal, grietas, deformaciones y otros daños. Si se observa algún daño significativo, retire permanentemente la unidad del servicio.



¡ADVERTENCIA! El uso inapropiado o descuidado de este producto puede provocar graves lesiones personales.

- Lea y entienda todas las instrucciones antes de instalar, usar o reparar el producto. Léalos siempre que sea necesario para comprender mejor el uso adecuado y los procedimientos de mantenimiento.
- Revise los mensajes de seguridad incluidos en los manuales de los dispositivos utilizados con este bastidor de elevación para supersacos, por ejemplo, la grúa, el trole, el polipasto o el montacargas o el aditamento del montacargas.
- Siempre inspeccione el bastidor antes de usarlo de acuerdo con los procedimientos descritos en la más reciente revisión del ASME B30.20 "Dispositivos de Elevación Debajo del Gancho". B30.20 también describe las inspecciones que deben realizarse frecuente y periódicamente. Lleve a cabo estas inspecciones como se detalla en el estándar y con la frecuencia recomendada.
- Mantener adecuadamente el bastidor de acuerdo con las inspecciones y los procedimientos de mantenimiento que figuran en estas instrucciones. Estos procedimientos complementan las recomendaciones de inspección y mantenimiento de la norma ASME B30.20.
- Siempre sujete el bastidor a un gancho de seguridad, por ejemplo, un gancho con cierre automático, para evitar que se desprenda accidentalmente del gancho. No conecte el bastidor a un gancho de seguridad dañado o que funcione mal.
- Asegúrese de que la ruta de desplazamiento esté despejada.
- No retire u oscurezca ninguna etiqueta. Antes de usar el bastidor, confirme que todas las etiquetas están en su lugar y sean fácilmente legibles desde una distancia razonable.
- No permita que la gente se suba al supersaco o al bastidor.
- No levante más que la carga nominal del bastidor o de la bolsa a granel, aunque sea más pequeña. La capacidad del bastidor es de 4,000 libras. Si la capacidad de la bolsa a granel es de 3,300 libras, no intente levantar más de 3,300 libras.
- No levante una carga más de lo necesario. Desplácese siempre con la bolsa a granel elevada sólo lo necesario para evitar el contacto con el suelo. Desplácese lentamente. Evite las paradas repentinas para minimizar la oscilación de la carga. Gire lentamente y con cuidado.
- No modifique este producto de ninguna manera. Las modificaciones anulan automáticamente la garantía limitada y podrían hacer que el aparato no sea seguro de usar.

ULINE CHICAGO • ATLANTA • DALLAS • LOS ANGELES • MINNEAPOLIS • NYC/PHILA • SEATTLE • MEXICO • CANADA

800-295-5510

uline.mx

DISPOSITIF DE LEVAGE DE CONTENEUR DE VRAC SOUPLE

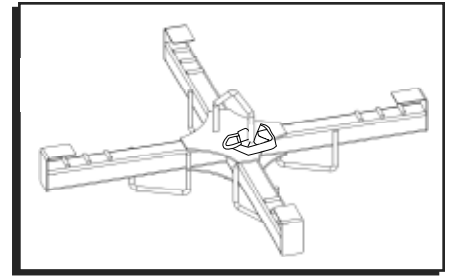

FONCTIONNEMENT

REMARQUE : Après réception du produit, retirez-le de son emballage. Inspectez le produit minutieusement pour vérifier qu'il n'a pas été endommagé durant le transport. Si vous constatez des dommages, contactez le service à la clientèle de Uline au 1 800 295-5510.

REMARQUE : L'utilisateur final est seul responsable pour déterminer si la conception, l'utilisation et l'entretien du produit sont en conformité avec les lois, les réglementations, les codes et les normes obligatoires en vigueur pour ce qui est de l'utilisation du produit.

UTILISATION DU DISPOSITIF DE LEVAGE :

Le dispositif de levage de conteneur souple peut être soit transporté sur les fourches d'un chariot élévateur, soit suspendu à un crochet.

REMARQUE : La capacité de ce dispositif de levage est de 4 000 lb. N'essayez pas de soulever des charges qui excèdent la capacité du dispositif. Le chariot élévateur ou le palan utilisé avec cet appareil doit être en mesure de supporter le poids combiné du dispositif de levage, du conteneur de vrac souple et du matériel se trouvant à l'intérieur.

INSTALLATION DU DISPOSITIF DE LEVAGE SUR UNE FOURCHE

1. Réglez la position de la fourche sur le tablier pour la faire correspondre aux entrées de fourche situées sous le dispositif de levage.
2. Insérez la fourche à travers les quatre entrées.
3. Ajustez le positionnement du dispositif de levage le long de la fourche comme il convient pour la prise en charge du conteneur de vrac souple.
4. Attachez la sangle de tablier au tablier porte-fourche sans laisser de mou.
5. Faites monter la fourche.
6. Attachez-y la trémie en tissu/le conteneur de vrac souple. Attachez chacune des quatre sangles du conteneur souple sur l'un des bras du dispositif de levage. Faites passer les sangles par-dessus les languettes de retenue et placez-les dans les crans pour sangle.

SUSPENSION DU DISPOSITIF DE LEVAGE À UN CROCHET PORTE-CHARGE

1. Attachez le crochet porte-charge à l'étrier.
2. Si le crochet fait partie d'une autre fourche/d'un autre accessoire à fixation à l'avant (pour chariot élévateur), attachez la sangle de tablier au tablier porte-fourche sans laisser de mou.

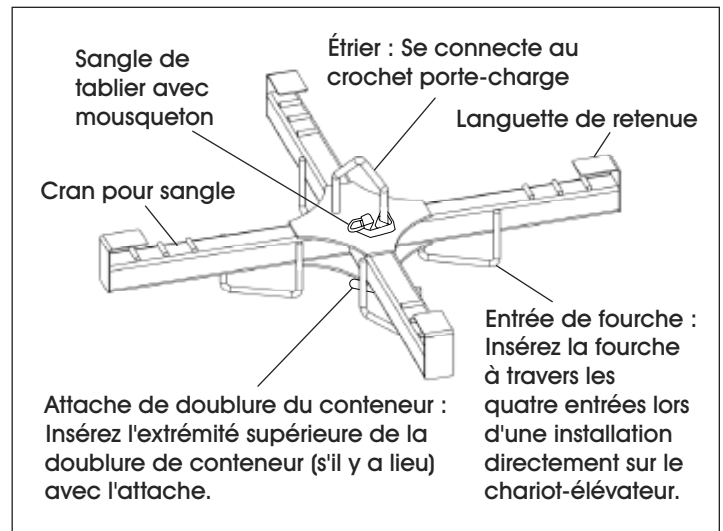

3. Attachez-y la trémie en tissu/le conteneur de vrac souple. Attachez chacune des quatre sangles du conteneur souple sur l'un des bras du dispositif de levage. Faites passer les sangles par-dessus les languettes de retenue et placez-les dans les crans pour sangle.

REMARQUE : Dans la mesure où le dispositif de levage peut être utilisé comme accessoire pour fourches, la norme OSHA n° 29 CFR 1910.178 s'applique. Cette norme exige que le consommateur prenne contact avec le fabricant de chariot élévateur (ou un ingénieur professionnel). Le fabricant doit déterminer dans quelle mesure l'utilisation du dispositif de levage peut affecter la capacité, le fonctionnement et l'entretien du chariot élévateur. Un ingénieur professionnel peut également effectuer cette analyse, à la suite de quoi, les plaques, étiquettes, autocollants et autres apposés sur le chariot devront être mis à jour.

SUIVI DE L'ÉTAT D'UTILISATION

Avant la mise en service du dispositif de levage, prenez note de son apparence. Photographiez minutieusement le dispositif sous tous les angles de sorte que tous ses éléments constitutifs apparaissent clairement. Prenez des photographies rapprochées de chaque autocollant et/ou étiquette ainsi que de la sangle de tablier en nylon et du mousqueton. Regroupez toutes les photographies en un fichier commun. Ce fichier constituera une référence de l'équipement en bon état d'utilisation. Comparez les résultats de chaque inspection avec ce fichier pour déterminer si le dispositif est dans un état encore satisfaisant. Utilisez-le uniquement s'il est dans un état encore satisfaisant. Un dispositif ayant subi des altérations de nature purement cosmétique, telles qu'un revêtement de surface endommagé (peinture ou thermolaqué) est à considérer comme étant dans un état toujours satisfaisant. Toutefois, appliquez de la peinture de retouche immédiatement après que le dommage ait eu lieu.

INSPECTION ET ENTRETIEN

Un entretien et des inspections régulières sont essentiels pour maintenir l'appareil dans un état satisfaisant. Il est fortement recommandé de se procurer une copie de la révision la plus récente du ASME B30.20 (la « norme ») avant la mise en service. Inspectez le dispositif tel qu'indiqué ci-dessous, et mettez en œuvre les procédures d'inspection et d'entretien que recommande la norme.

AVANT CHAQUE UTILISATION, INSPECTEZ LES ÉLÉMENTS SUIVANTS :

1. **Structure** – Inspectez l'étrier, les entrées de fourche et la structure principale pour toute déformation, fissure, etc.
2. **Sangle de tablier** – Examinez minutieusement la sangle, le mousqueton et le crochet sur l'extrémité libre de la sangle. Prêtez attention à toute zone qui paraît amincie, effilochée, déchirée ou considérablement usée.
3. **Autocollants et étiquettes** – Assurez-vous que tous les autocollants et/ou toutes les étiquettes sont présentes et clairement lisibles depuis une distance raisonnable.

INSPECTION ANNUELLE

Au moins une fois par an, chargez le dispositif de levage à sa pleine capacité. Soulevez la charge pendant environ une minute, puis abaissez-la et déconnectez la charge du crochet de levage. Inspectez minutieusement le dispositif de levage pour tout signe de fatigue du métal, de fissure, de déformation ou tout autre dommage. Si vous constatez un dommage significatif quelconque, mettez-le définitivement hors service.



AVERTISSEMENT! Une utilisation incorrecte ou négligente de ce produit peut causer des blessures corporelles graves.

- Lisez et comprenez les instructions en entier avant d'installer, d'utiliser ou de réparer l'appareil. Consultez-les à chaque fois que cela s'avérera nécessaire pour mieux comprendre les procédures d'utilisation et d'entretien adéquates.
- Revoyez les messages relatifs à la sécurité inclus dans les manuels des appareillages utilisés conjointement avec ce dispositif de levage de conteneur de vrac souple (p. ex : grue, chariot, palan, chariot élévateur ou accessoire de chariot élévateur).
- Inspectez toujours le dispositif de levage avant chaque utilisation, conformément aux procédures d'inspection énoncées dans la révision la plus récente du ASME B30.20 « Below-the-Hook Lifting Devices » (Appareils de levage sous le crochet). La norme B30.20 décrit également les inspections à effectuer de manière fréquente et périodique. Effectuez ces inspections tel que le précise la norme et avec la fréquence recommandée.
- Effectuez un entretien adéquat du dispositif de levage conformément aux procédures d'inspection et d'entretien énumérées dans ces instructions. Ces procédures complètent les recommandations d'inspection et d'entretien figurant dans le ASME B30.20.
- Attachez systématiquement le dispositif de levage à un crochet de sécurité, c'est-à-dire à un crochet muni d'un loquet à fermeture automatique afin d'empêcher tout décrochage accidentel. Ne connectez pas le dispositif de levage à un crochet de sécurité endommagé ou défaillant.
- Assurez-vous que la voie de circulation est libre de tout obstacle.
- Ne retirez et n'obscurcissez aucune des étiquettes. Avant d'utiliser le dispositif de levage, assurez-vous que toutes les étiquettes sont en place et qu'elles sont clairement lisibles depuis une distance raisonnable.
- Ne permettez à aucune personne de monter sur le conteneur de vrac souple ou le dispositif de levage.
- Ne soulevez aucune charge supérieure à la charge nominale du dispositif de levage ou du conteneur de vrac souple. N'excédez pas la plus petite de ces deux valeurs. La capacité de ce dispositif de levage est de 4 000 lb. Si la capacité du conteneur de vrac souple est de 3 300 livres, n'essayez pas de soulever une charge supérieure à 3 300 livres.
- Ne soulevez pas une charge qui serait plus lourde que ce qui est nécessaire. Circulez toujours avec le conteneur de vrac souple élevé uniquement à la hauteur minimale requise pour éviter tout contact avec le sol. Circulez lentement. Évitez les arrêts brusques pour minimiser le vacillement de la charge. Tournez lentement et avec précaution.
- Ne modifiez ce produit en aucune manière. Les modifications effectuées annulent automatiquement la garantie limitée et créent un danger quand à l'utilisation de l'appareil.

ULINE CHICAGO • ATLANTA • DALLAS • LOS ANGELES • MINNEAPOLIS • NYC/PHILA • SEATTLE • MEXICO • CANADA

1-800-295-5510

uline.ca