

ULINE H-8254, H-8255
 H-8256, H-8257
**INDUSTRIAL SHRINK
 WRAP SYSTEM**

1-800-295-5510
 uline.com

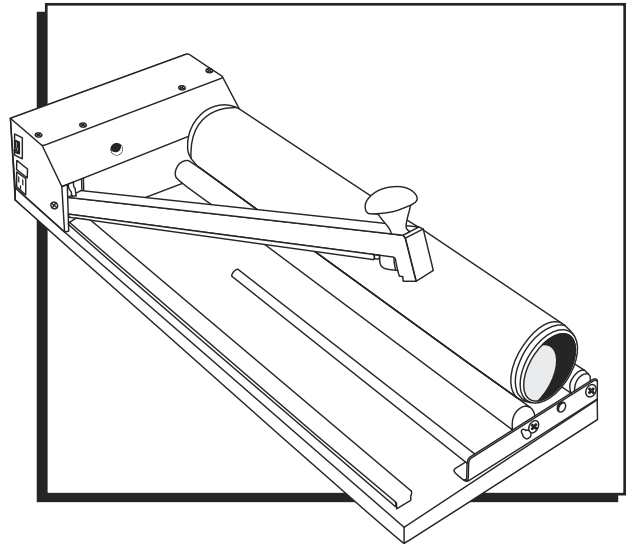

SPECIFICATIONS

MODEL NUMBER	H-8254	H-8255	H-8256	H-8257
Applications	DVDs/Video Games; Computer Software; CDs/Tapes; Books/Magazines	Printing; Computer Software; Manuals; CDs/Tapes; Hardware	Printing; General Packaging; Damaged Package Recovery	Art/Frame; Gift Baskets; Posters; Retail Packaging
Length of Sealing Area	13"	18"	24"	40"
Maximum Film Width	13"	18"	24"	40"
Maximum Film Weight	100 lbs.	100 lbs.	100 lbs.	100 lbs.
Film Core Diameter	1-7/8" and 3"	1-7/8" and 3"	1-7/8" and 3"	1-7/8" and 3"
Power Supply (Primary)	110VAC*	110VAC*	110VAC*	110VAC*
Voltage (Secondary) (Deluxe)	14VAC	20VAC	30VAC	38VAC
Amperage	3 amps	5 amps	5 amps	8 amps
Cycles	50/60hz. 1 phase	50/60hz. 1 phase	50/60hz. 1 phase	50/60hz. 1 phase

HEAT GUN 110A/C – 60hz. – 1100 watts – Temperature range: 50° F – 1100° F. Weight: 2LB.

*220 VAC also available upon request.

SAFETY

Before using the Industrial Shrink Wrap System, carefully read all of the instructions. Pay close attention to safety guidelines and warnings included for your protection. **Save these instructions for future reference.**

WARNINGS FOR SHRINK WRAP SYSTEM (SEALER AND HEATGUN):

- Make sure the work area is clean and dry before using the sealer. This is an electrical appliance and can be a potential shock or fire hazard, especially if operated near refuse or in a wet environment.
- Only use system with standard 115 volt 15 amp wall receptacle. No other form of wiring is safe or advisable. Unplug the system after use for additional safety precaution.
- To reduce the risk of fire or electric shock, do not expose to rain or moisture. Store indoors.
- If the sealer or heatgun stops working during operation, fails to operate when turned on, or otherwise ceases to function properly, turn switch to the off position, disconnect from the power supply and call Uline for assistance at 1-800-295-5510.
- Never attempt any repairs on the sealer or heatgun. A qualified service technician must do all repairs. The parts supplied in your maintenance parts kit are for maintenance of the machine to keep it in good operating condition and are an exception to this rule.
- Inspect power cords periodically and if damaged or defective, have repaired by a qualified service technician. Extension cords are not recommended, however if one is used it must be a U.L. listed three-wire extension cord with a three-prong grounding plug and a rated capacity of 1800 watts or greater (14 gauge or heavier for up to 25 ft. and 12 gauge if cord is longer). Inspect cord carefully before using and never use a cord that shows any sign of damage or defect.
- Never yank the cord from an electrical outlet or use it to tie down the arm or for any other purpose other than that for which it was intended.
- Guard against electric shock by preventing contact with grounded surfaces or other appliances.
- Keep children and visitors away from the work area, the sealer and its accessories.
- Keep work area well lighted.
- Never try to seal anything other than plastic films intended for use on this sealer.
- Never use the sealer after partial failure.
- Maintain proper footing and balance at all times.
- Do not wear loose-fitting clothing or jewelry. Wear non-skid footwear and a protective hair covering to contain long hair.
- Always wear eye protection and protective work gloves.
- When servicing, use only identical replacement parts.
- Never use the sealer or heatgun near anything that is or could be considered combustible or flammable materials or gases. Always check your work area carefully; materials or gases that may ignite may not be readily apparent and could result in property damage and personal injury.
- Never use the sealer or heatgun after recently pumping gasoline or using any other combustible gas or liquid; fumes or residue may still be on your skin or in your clothing.

WARNINGS SPECIFIC TO THE SEALER: (IN ADDITION TO SYSTEM WARNINGS)

- A live heating element is located on the underside of the arm under the Teflon tape. Use caution during operation. **DO NOT TOUCH THE ELEMENT.**
- Turn sealer off and disconnect (unplug) the sealer when not in use. Avoid unintentional starting. A sealer that is plugged in and left on could start and burn if the arm came down due to a broken spring or if something fell on the arm.
- If arm spring breaks, turn sealer off, disconnect from power supply immediately and call Uline for assistance at 1-800-295-5510.
- Only use AC outlet on side of machine with accessories intended for that purpose and rated to the capacity listed by the outlet. Specifically; an industrial heatgun.
- Only use fuse of capacity listed by the fuseholder.

SAFETY CONTINUED

SEALER CLEANING INSTRUCTIONS:

- Never use anything abrasive to clean the heating element. (i.e. steel wool, emery cloth or board, etc.) These can damage the wire and cause premature breakage.
- To clean the heating wire – first remove the pad from the channel under the arm. Then pull the arm down and allow the residue to burn off the arm. Wipe anything still clinging to the arm off with a piece of cardboard. After the wire has cooled and is visibly clean, cover with a new piece of 3 mil Teflon tape. NOTE: Teflon tape over the wire is only required when using PVC Shrinkfilm or Polyethylene to prevent build-up on wire and excessive smoking. When using Polyolefin type films, it is not required or suggested. The 10-mil Teflon tape on the sealing pad is always required for every application.
- To clean other exterior parts of the sealer, any non-flammable spray cleaner will suffice.
- Cleaning the sealer internally is not suggested or advised.
- If Teflon tape appears to be burnt, worn or damaged, replace with a new piece of tape.

WARNINGS SPECIFIC TO THE HEATGUN: (IN ADDITION TO SYSTEM WARNINGS)

- For the first few uses of a new heatgun there may be some smoking due to manufacturing oils being burnt off inside the gun. The smoke should disappear in less than a minute.
- The nozzle will turn dark over time due to high heat. This is normal and does not affect the performance or shorten the life of the heatgun.
- The heatgun is supplied with a thermal cut-off switch located internally near the heating element to prevent overheating. If your heatgun shuts-off during use, or fails to operate when turned to low or high position, be sure to turn it off, unplug it from the outlet and call a qualified service technician for assistance. You may only need to wait for it to cool down (normally several minutes) and then turn it back on so you can use it again. However, never leave the heatgun unattended; especially with the switch turned on or after it has experienced partial failure.

- When you are finished using the heatgun, stand it on its convenient stand with the nozzle pointing up. This method is the best and safest way to allow it to cool after use, and is the only way suggested for cooling of the heatgun between uses. Avoid laying heatgun on its side. Do not point the heatgun in a downward position when cooling! This may cause residual heat to rise back into the heatgun and damage internal components and cause the heatgun to malfunction.
- Nozzle gets extremely hot. Never touch nozzle to any surface during or shortly after operating. Keep away from combustibles.
- When storing the heatgun, allow it to cool completely (i.e. check the nozzle), and unplug it for storage.
- Never obstruct the hot airflow by blocking or covering the air outlet at nozzle or intake at back end of the heatgun and keep them clean and free of dirt and debris.
- Airflow is very hot. Never direct towards yourself, animals or others.
- Turn the switch off and disconnect the heatgun when not in use. Avoid unintentional starting.
- This heatgun is intended only for the purpose of shrinking plastic films. Any other attempted use is at your own risk.
- Keep the heatgun moving constantly. Lingering or pausing in one spot could burn or melt the shrinkfilm and/or your product.

HEATGUN CLEANING INSTRUCTIONS:

- Use only a damp cloth to wipe the gun clean. Never use turpentine, paint thinner, gasoline, or similar substances to clean the gun.

OPERATION

SHRINK WRAP SYSTEM

1. Plug power cord into 110VAC 15A wall outlet.
2. Turn power on by depressing rocker switch. No warm-up time is required.
3. Plug the heat gun into AC outlet on left hand side of box.
4. Separate film and place around spreader bar. (See Figure 1)

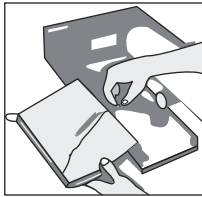



Figure 1

5. Pull film to the desired length on the left hand side of sealing arm and sealing pad. Open film and insert package. Roll excess film back onto the roll so that package is approximately even with edge of sealing pad.
6. Adjust dial to proper setting. Holding package in left hand, bring the sealing arm down firmly onto the film and pad until the LED indicator turns off. Gently pull package away in a tearing motion until package is completely separated from pad. Release the arm and turn the package counter-clockwise 90°. Repeat to seal the remaining edge of film. (See Figure 2)

 **NOTE:** If the cutting and sealing process takes longer than 3 to 5 seconds, turn up the dial on the machine. If this does not reduce the dwell time, call Uline for assistance at 1-800-295-5510.

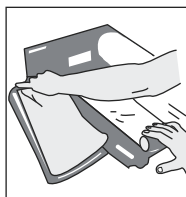

Figure 2

7. To shrink film around the product: adjust heat gun to desired temperature. Holding gun approximately 12" from product, begin to shrink film around the seams first and then toward the middle in a circular motion until package has a glass-like appearance. (See Figure 3)



NOTE: Do not hold gun in the same position for more than a few seconds. This will cause the film to burn rather than to shrink.



WARNING! Heat gun should not be left on when air intake vents are blocked or for a prolonged period of time to prevent overheating! Make certain that switch is in the off position to ensure that both the blower and heating element are shut off, or heat damage may occur.

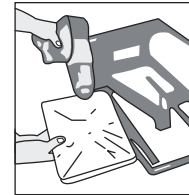
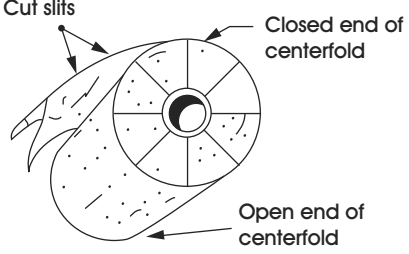

Figure 3

8. Always turn your Shrink Wrap System off when not in use.

TROUBLESHOOTING

OPERATING ISSUE	RECOMMENDATIONS
Centerfold shrink film will not separate or open.	If shrink film appears to be single sheet, place a strip of tape on top of the film and on the bottom and pull apart to initially separate.
Film appears to smoke or is sticking to wire when seal is made.	<p>This can mean one of several things:</p> <ol style="list-style-type: none"> 1. With PP or PO film, wire must be kept clean by removing sealing pad and depressing arm until wire burns clean all film residue. No teflon tape required on arm. 2. PVC film will smoke when seal is made. Teflon tape over the heating element will prevent the film from smoking and will occasionally need to be replaced. For teflon tape or other parts, call Uline at 1-800-295-5510.
Burning holes in shrink film with the heat gun.	If gun is set on high temperature and held in the same spot for more than a few seconds, the film will burn. Gun should be continually moving in a circular spiral motion from the outside edges of the package first, and to the middle of the package last.
Arm is not properly cutting and sealing shrink film.	<ol style="list-style-type: none"> 1. On/Off switch may not be turned on. 2. Timer on Industrial model may not be set properly. 3. Arm may not be in complete contact with pad. (Gentle Pressure). 4. Excessive pressure applied to sealing arm. 5. Wire may need cleaning.
Setting timer properly.	Timer should be set to allow the minimal amount of time necessary to cut and seal the film. The setting will vary according to type of film in use. Setting timer too high will burn the film. PVC film will require a lower setting than most other films. Timer may need to be adjusted to lower setting if machine is used in a continuous or rapid manner.
Package is ballooning when the film is heated.	<p>The air inside the package expands as the film is heated. The quickest way to vent the film is to cut an asterisk (*) into the closed end of the centerfold. The smaller your package, the more lines you should cut to make sure every package has at least one vent hole.</p>  <p>The diagram shows a top-down view of a centerfold shrink film package. It is a circular shape with a central hole. The top half is labeled 'Closed end of centerfold' and the bottom half is labeled 'Open end of centerfold'. Several radial lines are drawn across the closed end, labeled 'Cut slits'. Small asterisks (*) are placed along these slits, representing vent holes. The package is shown with some wrinkles and shading to indicate its three-dimensional form.</p>

ULINE H-8254, H-8255
H-8256, H-8257

**SISTEMA INDUSTRIAL
DE ENVOLTURA
TERMOENCÓGIBLE**

800-295-5510
uline.mx

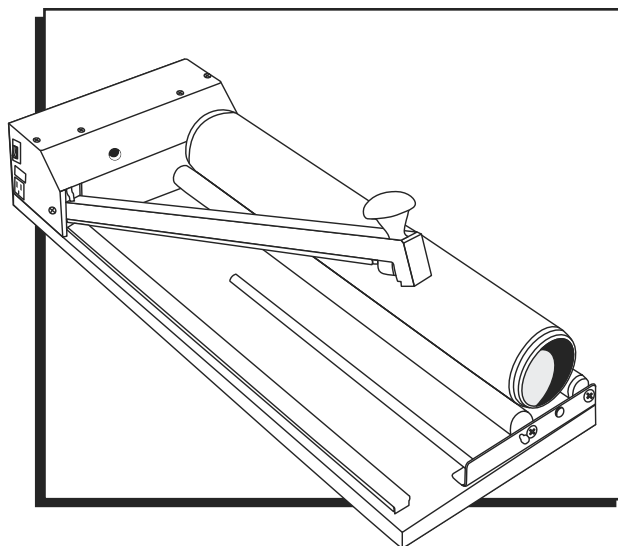

ESPECIFICACIONES

MODELO NO.	H-8254	H-8255	H-8256	H-8257
Aplicaciones	DVD/Videojuegos; Software para Computadora; CD/Cintas; Libros/Revistas	Impresiones; Software para Computadora; Manuales; CD/Cintas; Accesorios	Impresión; Empaques en General; Recuperación de Paquetes Dañados	Arte/Marcos; Canastas de Regalo; Pósters; Empaques para Menudeo
Largo del Área de Sellado	33 cm (13")	45.7 cm (18")	61 cm (24")	102 cm (40")
Ancho Máximo de la Película	33 cm (13")	45.7 cm (18")	61 cm (24")	102 cm (40")
Peso Máximo de la Película	45 kg (100 lbs.)	45 kg (100 lbs.)	45 kg (100 lbs.)	45 kg (100 lbs.)
Diámetro del Núcleo de Película	4.8 cm y 7.6 cm (1-7/8" y 3")	4.8 cm y 7.6 cm (1-7/8" y 3")	4.8 cm y 7.6 cm (1-7/8" y 3")	4.8 cm y 7.6 cm (1-7/8" y 3")
Suministro de Electricidad (Primario)	110VAC*	110VAC*	110VAC*	110VAC*
Voltaje (Secundario) (Alta Calidad)	14VAC	20VAC	30VAC	38VAC
Amperaje	3 amperios	5 amperios	5 amperios	8 amperios
Ciclos	50/60hz. 1 Fase	50/60hz. 1 Fase	50/60hz. 1 Fase	50/60hz. 1 Fase

PISTOLA DE CALOR 110A/C – 60hz. – 1100vatios – Rango de temperatura: 10 °C - 593 °C (50 °F - 1100 °F). Peso: 907 g (2 lbs.)

*220 VAC también disponible por pedido.

Antes de usar el sistema industrial de envoltura termoencogible, lea cuidadosamente todas las instrucciones. Preste atención a las normas y avisos de seguridad que se incluyen para su protección. **Guarde estas instrucciones para consultarlas en el futuro.**

ADVERTENCIAS PARA EL SISTEMA DE ENVOLTURA TERMOENCOGIBLE (SELLADORA Y PISTOLA DE CALOR):

- Asegúrese de que la zona de trabajo esté limpia y seca antes de usar la selladora. Este es un aparato eléctrico y podría causar descargas eléctricas o riesgo de incendio, especialmente si se utiliza cerca de desechos o en un entorno mojado.
- Use el sistema únicamente con un enchufe estándar de pared de 115 voltios, 15 amperes. No es seguro ni recomendable usar ningún otro tipo de cableado. Desenchufe el sistema después de usarlo como medida de seguridad adicional.
- Para reducir el riesgo de incendio o descargas eléctricas, no exponga la unidad a la lluvia ni la humedad. Guardar en interiores.
- Si la selladora o la pistola de calor dejan de funcionar mientras se están usando, no funcionan cuando se encienden o de cualquier otra forma funcionan de manera incorrecta, ponga el interruptor en la posición OFF (APAGADO), desconecte la unidad de la fuente de alimentación y llame a Uline para recibir asistencia al 800-295-5510.
- Nunca intente realizar reparaciones en la selladora ni en la pistola de calor. Las reparaciones deberán ser llevadas a cabo por un técnico calificado. Todas las partes que se suministran como parte del kit de partes de mantenimiento son para que realice el mantenimiento de la máquina de manera que esté siempre en buen estado de funcionamiento y son una excepción a esta regla.
- Inspeccione periódicamente los cables eléctricos y, en caso de estar dañados o defectuosos, llame a un técnico calificado para que los repare. No se recomienda usar extensiones eléctricas. Sin embargo, en caso de usar una, deberá ser una extensión eléctrica de tres polos y un enchufe de tres polos que haga tierra, listado por U.L. y una capacidad de 1800 vatios o superior (calibre 14 o superior para hasta 7.6 m (25 pies) y calibre 12 si la extensión es más larga). Inspeccione el cable cuidadosamente antes de usarlo y nunca use un cable que muestre señales de daños o defectos.
- No jale nunca de un cable eléctrico ni lo use para anudar el brazo ni para cualquier otro propósito que para el que fue creado.
- Protéjase de las descargas eléctricas evitando el contacto con superficies que hagan tierra u otros aparatos eléctricos.
- Mantenga a los niños y a los visitantes alejados de la zona de trabajo, la selladora y sus accesorios.

- Mantenga su área de trabajo bien iluminada.
- Nunca intente sellar nada que no sean las películas de plástico creadas para ser usadas con esta selladora.
- Nunca use la selladora después de un fallo parcial.
- Mantenga estabilidad y equilibrio en todo momento.
- No lleve prendas holgadas ni joyas. Lleve calzado antideslizante y un gorro de protección para recoger el pelo largo.
- Use siempre protección para los ojos y guantes de trabajo protectores.
- Al realizar reparaciones, utilice solo partes de repuesto idénticas.
- Nunca use la selladora o la pistola de calor cerca de cualquier elemento que pueda considerarse material combustible o inflamable o cerca de gases. Revise bien siempre la zona de trabajo; los materiales o los gases que pueden prender puede que no sean aparentes y esto podría causar daños a la propiedad y lesiones personales.
- Nunca use la selladora o la pistola de calor acabando de bombear gasolina o de usar cualquier otro gas o líquido de combustión. Los humos o los residuos podrían aún estar en su piel o en sus ropas.

ADVERTENCIAS ESPECÍFICAS PARA LA SELLADORA: (ADICIONALES A LAS ADVERTENCIAS DEL SISTEMA)

- Hay una resistencia en funcionamiento ubicada en la parte inferior del brazo, debajo de la cinta de Teflón. Tenga cuidado cuando esté en funcionamiento. **NO TOQUE LA RESISTENCIA.**
- Apague la selladora y desconéctela (del enchufe) cuando no esté en uso. Evite ponerla en marcha de manera no intencionada. Una selladora que esté enchufada y encendida podría ponerse en funcionamiento y provocar quemaduras si el brazo se bajase debido a un resorte roto o si algo cae sobre el brazo.
- Si el resorte del brazo se rompe, apague la selladora, desconéctela de la electricidad inmediatamente y llame a Uline para recibir asistencia al 800-295-5510.
- Use la salida AC del lado de la máquina únicamente con los accesorios destinados a ese objetivo y calificados con la capacidad indicada en la salida. Específicamente, una pistola de calor industrial.
- Utilice solo un fusible de la capacidad indicada en el soporte para fusible.

CONTINUACIÓN DE SEGURIDAD

INSTRUCCIONES DE LIMPIEZA DE LA SELLADORA:

- Nunca use productos abrasivos para limpiar la resistencia (por ej., fibra de acero, lija o lima, etc.). Estos podrían dañar el alambre y causar rotura prematura.
- Para limpiar la resistencia, quite primero la almohadilla del canal debajo del brazo. Luego baje el brazo y permita que los residuos se quemen en el mismo. Limpie cualquier cosa que aún quede prendida al brazo con un trozo de cartón. Una vez que el alambre se haya enfriado y esté visiblemente limpio, cúbralo con un nuevo trozo de cinta de Teflón de 3 mm. **NOTA:** Solo se requiere colocar cinta de Teflón por encima del alambre cuando se usa película termoencogible de PVC o polietileno para evitar la acumulación en el alambre y la emisión de humo excesiva. Cuando use películas de poliolefina, no es necesario. La cinta de Teflón de 10 mm en la almohadilla de sellado es necesaria para cualquier aplicación.
- Para limpiar las otras partes exteriores de la selladora, será suficiente con usar cualquier limpiador en aerosol no inflamable.
- No se recomienda ni sugiere limpiar la selladora por dentro.
- Si la cinta de Teflón parece quemada, desgastada o dañada, reemplácela por un trozo de cinta nuevo.

ADVERTENCIAS ESPECÍFICAS PARA LA PISTOLA DE CALOR: (ADICIONALES A LAS ADVERTENCIAS DEL SISTEMA)

- Las primeras veces que se usa una pistola de calor nueva podría salir algo de humo cuando se quemen los aceites de fabricación dentro de la pistola. El humo debería desaparecer en menos de un minuto.
- La boquilla se tornará oscura con el tiempo debido al elevado nivel de calor. Esto es normal y no afecta al rendimiento ni acorta la vida útil de la pistola de calor.
- La pistola de calor se suministra con un interruptor térmico de apagado que se encuentra cerca de la resistencia para evitar sobrecalentamiento. Si su pistola se apaga durante el uso o no funciona al ponerla en la posición alta o baja, apáguela, desenchufe de la electricidad y llame a un técnico calificado para recibir asistencia. Puede que solo sea necesario esperar a que se enfríe (normalmente varios minutos) y luego encenderla de nuevo para poderla volver a usar. Sin embargo, nunca deje sin supervisión la pistola, especialmente con el interruptor encendido o después de haber experimentado un fallo parcial.

- Cuando haya terminado de usar la pistola, colóquela en su cómodo soporte con la boquilla apuntando hacia arriba. Este método es la mejor forma y la más segura de dejarla enfriar después de cada uso, y es la única forma recomendada para enfriar la pistola entre usos. Evite apoyar la pistola de calor en uno de sus lados. ¡No coloque la pistola de aire caliente apuntando hacia abajo cuando se esté enfriando! Esto podría ocasionar que el calor residual volviese a subir a la pistola y dañase los componentes internos, ocasionando un mal funcionamiento de la unidad.
- La boquilla se calienta mucho. No toque ninguna superficie con la boquilla durante o poco después de haberla utilizado. Mantenga el aparato lejos de combustibles.
- Para guardar la pistola de calor, permita que se enfríe completamente (revise la boquilla) y desenchúfela.
- Nunca obstruya el flujo de aire caliente bloqueando o cubriendo la salida de aire de la boquilla o la entrada en el extremo posterior de la pistola de calor y mantenga ambos puntos limpios y sin suciedad o desechos.
- El flujo de aire es muy caliente. Nunca lo dirija hacia usted mismo, hacia animales ni hacia otras personas.
- Apague el interruptor y desconecte la pistola cuando no esté en uso. Evite ponerla en marcha de manera no intencionada.
- Esta pistola de calor ha sido creada únicamente para encoger películas de plástico. Cualquier otro intento de uso es bajo su propia responsabilidad y riesgo.
- Mantenga la pistola de calor en constante movimiento. Entretenerse o detenerse en un punto determinado podría quemar o derretir la película termoencogible y/o su producto.

INSTRUCCIONES DE LIMPIEZA DE LA PISTOLA DE CALOR:

- Use solo un paño húmedo para limpiar la pistola. Nunca use aguarrás, diluyente de pintura, gasolina ni sustancias similares para limpiar la pistola.

FUNCIONAMIENTO

SISTEMA DE ENVOLTURA TERMOENCOGIBLE

1. Enchufe el cable de electricidad a un enchufe de 110VAC 15A.
2. Encienda la unidad presionando el interruptor. No se requiere tiempo de calentamiento.
3. Enchufe la pistola de calor a la salida AC ubicada a la izquierda de la caja.
4. Separe la película y colóquela alrededor de la barra separadora. (Vea Diagrama 1)





Diagrama 1

5. Jale la película hasta el largo deseado desde el lado izquierdo del brazo de sellado y la almohadilla de sellado. Abra la película e inserte el paquete. Enrolle el exceso de película de nuevo en el rollo de forma que el paquete quede aproximadamente parejo con el extremo de la almohadilla de sellado.
6. Ajuste el ajustador a la configuración adecuada. Sosteniendo el paquete en la mano izquierda, baje el brazo de sellado firmemente sobre la película y la almohadilla hasta que el indicador LED se apague. Con cuidado, retire el paquete jalando hacia afuera hasta que se separe completamente de la almohadilla. Libere el brazo y voltee el paquete 90° en el sentido contrario de las agujas del reloj. Repita para sellar el extremo de película restante. (Vea Diagrama 2)

 **NOTA:** Si el proceso de corte y sellado tarda más de 3 a 5 segundos, gire el ajustador para aumentar la intensidad de la máquina. Si esto no reduce el tiempo de sellado, llame a Uline para recibir asistencia al 800-295-5510.

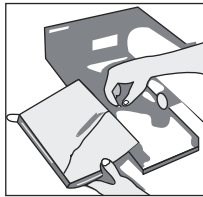

Diagrama 2

7. Para encoger la película alrededor del producto: ajuste la pistola de calor a la temperatura deseada. Sosteniendo la pistola a aproximadamente 30.5 cm (12"), comience a encoger la película alrededor de las costuras primero y luego hacia el centro con movimientos circulares hasta que el paquete tenga un apariencia similar a la del cristal. (Vea Diagrama 3)



NOTA: No sostenga la pistola en la misma posición durante más de unos cuantos segundos. Esto hará que la película se queme en lugar de encogerse.

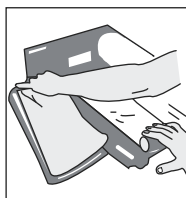

¡ADVERTENCIA! ¡La pistola de calor no deberá permanecer encendida cuando las ranuras de entrada de aire estén bloqueadas o durante un periodo prolongado para evitar el sobrecalentamiento! Asegúrese de que el interruptor esté en la posición de apagado para garantizar que tanto el soplador como la resistencia están apagados, o podrían producirse daños por el calor.



Diagrama 3

8. Apague siempre el sistema de envoltura termoencogible cuando no se use.

SOLUCIÓN DE PROBLEMAS

PROBLEMA DE FUNCIONAMIENTO	RECOMENDACIONES
La película termoencogible de hoja doble no se separa ni se abre.	Si la película termoencogible parece ser de una sola hoja, coloque una tira de cinta encima y debajo de la película y jale de ella para separar ambas hojas.
Sale humo de la película o se pega al alambre al poner el sello.	Esto puede significar una de varias cosas: <ol style="list-style-type: none"> 1. Con películas de PP o PO, el alambre debe mantenerse limpio quitando la almohadilla de sellado y bajando el brazo hasta que el alambre se quemere para quedarse limpio, eliminando todos los residuos de película. No es necesario colocar cinta de Teflón en el brazo. 2. La película de PVC emitirá humo cuando se aplique el sello. La cinta de Teflón colocada sobre la resistencia evitará que la película emita humo y ocasionalmente necesitará ser reemplazada. Para la cinta de Teflón o cualquier otra parte, llame a Uline al 800-295-5510.
Orificios quemados en la película termoencogible con la pistola de aire caliente.	Si la pistola está configurada con una temperatura alta y se sostiene en el mismo lugar durante más de unos segundos, la película se quemará. La pistola deberá moverse constantemente haciendo movimientos circulares en espiral desde los bordes exteriores del paquete en primer lugar y hacia el centro del paquete al final.
El brazo no corta ni sella la película termoencogible correctamente.	<ol style="list-style-type: none"> 1. El interruptor On/Off (encendido y apagado) no se enciende. 2. El cronómetro del modelo industrial no se puede configurar correctamente. 3. Puede que el brazo no esté completamente en contacto con la almohadilla. (Presión ligera). 4. Presión excesiva sobre el brazo de sellado. 5. Puede que el alambre necesite una limpieza.
Configurar el cronómetro correctamente.	El cronómetro deberá configurarse para permitir el mínimo tiempo necesario para cortar y sellar la película. La configuración variará en función del tipo de película utilizado. Configurar el temporizador demasiado alto quemará la película. La película de PVC requerirá una configuración más baja que la mayoría de las demás películas. Puede que el cronómetro deba ajustarse a una configuración inferior cuando la máquina se use de manera continua o rápida.
El paquete se infla cuando la película se calienta.	El aire de dentro del paquete se expande conforme la película se calienta. La forma más fácil de ventilar la película es cortar un asterisco (*) en el extremo cerrado de la hoja doble. Cuanto más pequeño sea el paquete, más líneas deberá cortar para asegurarse de que cada paquete tenga al menos un orificio de ventilación. 

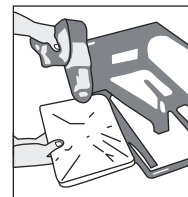
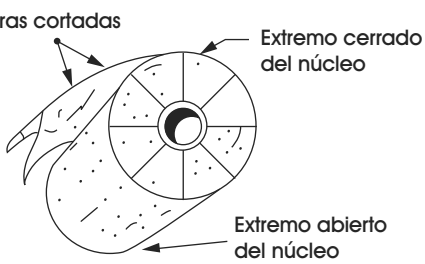
ULINE H-8254, H-8255
H-8256, H-8257

1-800-295-5510
uline.ca

SYSTÈME DE FILM RÉTRACTABLE INDUSTRIEL

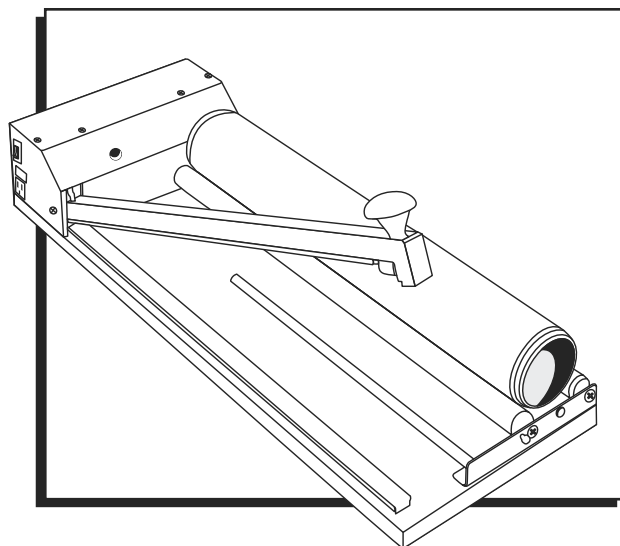

SPÉCIFICATIONS

NUMÉRO DE MODÈLE	H-8254	H-8255	H-8256	H-8257
Utilisations	DVD/jeux vidéo, logiciels, CD/cassettes, livres/magazines	Impression, logiciels, manuels, CD/cassettes, matériel	Impression, emballage, récupération de colis endommagé	Art/cadre, paniers-cadeaux, affiches, emballage de vente au détail
Longueur de la zone de scellage	33 cm (13 po)	45,7 cm (18 po)	61 cm (24 po)	102 cm (40 po)
Largeur maximale de film	33 cm (13 po)	45,7 cm (18 po)	61 cm (24 po)	102 cm (40 po)
Poids maximal de film	45 kg (100 lb)	45 kg (100 lb)	45 kg (100 lb)	45 kg (100 lb)
Diamètre de mandrin de film	4,8 cm et 7,6 cm (1 7/8 po et 3 po)	4,8 cm et 7,6 cm (1 7/8 po et 3 po)	4,8 cm et 7,6 cm (1 7/8 po et 3 po)	4,8 cm et 7,6 cm (1 7/8 po et 3 po)
Alimentation électrique (primaire)	110 V c.a.*	110 V c.a.*	110 V c.a.*	110 V c.a.*
Tension (secondaire) (de luxe)	14 V c.a.	20 V c.a.	30 V c.a.	38 V c.a.
Intensité de courant	3 A	5 A	5 A	8 A
Cycles	50/60 Hz 1 phase	50/60 Hz 1 phase	50/60 Hz 1 phase	50/60 Hz 1 phase

PISTOLET THERMIQUE 110 V c.a – 60 hz – 1 100 W – Plage de température : 10 °C à 593 °C (50 °F à 1 100 °F); Poids : 907 g (2 lb)

*220 V c.a. également disponible sur demande.

Avant d'utiliser le système de film rétractable industriel, lisez attentivement toutes les instructions. Portez une attention particulière aux directives et aux avertissements relatifs à la sécurité inclus pour votre protection. **Conservez ces instructions pour une référence ultérieure.**

AVERTISSEMENTS RELATIFS AU SYSTÈME DE FILM RÉTRACTABLE (SCELLEUSE ET PISTOLET THERMIQUE) :

- Assurez-vous que l'aire de travail est propre et sèche avant d'utiliser la scelleuse. Cet appareil électrique comporte un risque d'électrocution ou d'incendie, surtout s'il est utilisé à proximité d'ordures ou dans un environnement humide.
- Utilisez uniquement le système avec une prise de courant standard de 115 volts et de 15 ampères. Aucune autre forme de câblage n'est sécuritaire ou recommandée. Débranchez le système après son utilisation par mesure de sécurité supplémentaire.
- Pour éviter tout risque d'électrocution, évitez d'exposer l'appareil à l'eau et à l'humidité. Rangez-le à l'intérieur.
- Si la scelleuse ou le pistolet thermique cessent de fonctionner pendant leur utilisation, s'ils ne fonctionnent pas lorsqu'ils sont allumés, ou s'ils ne fonctionnent pas correctement, placez l'interrupteur en position d'arrêt, débranchez l'alimentation électrique et communiquez avec Uline au 1-800-295-5510 pour obtenir une assistance.
- Ne tentez jamais de réparer la scelleuse ou le pistolet thermique. Un technicien qualifié doit effectuer toutes les réparations. Les pièces fournies dans votre trousse de pièces d'entretien sont destinées à l'entretien de l'appareil pour le maintenir en bon état de fonctionnement; l'entretien peut être effectué par toute personne.
- Inspectez les cordons d'alimentation régulièrement et, s'ils sont endommagés ou défectueux, faites-les réparer par un technicien qualifié. Les rallonges électriques ne sont pas recommandées, mais si elles sont toutefois utilisées, assurez-vous qu'elles sont à trois fils homologuée UL munie d'une fiche à trois broches avec une capacité nominale d'au moins 1 800 watts (calibre 14 ou plus lourd jusqu'à une longueur 7,6 m (25 pi) et calibre 12 si le cordon est plus long). Inspectez le cordon avec soin avant de l'utiliser et n'utilisez jamais un cordon endommagé ou défectueux.
- Ne tirez jamais sur le cordon d'une prise électrique ou ne l'utilisez pas pour attacher le bras ou à d'autres fins que celles prévues.
- Protégez-vous des décharges électriques en évitant le contact avec les surfaces mises à la terre ou d'autres appareils.
- Assurez-vous que les enfants et les visiteurs sont à l'écart de l'espace de travail, de la scelleuse et de ses accessoires.
- Maintenez l'espace de travail bien éclairé.
- N'essayez jamais de sceller tout élément autre que des films plastiques conçus pour être utilisés sur cette scelleuse.
- N'utilisez jamais la scelleuse après une défaillance partielle.
- Gardez un bon équilibre en tout temps.
- Ne portez pas de vêtements amples ou de bijoux. Portez des chaussures antidérapantes et un revêtement de protection pour retenir les cheveux longs.
- Portez toujours des lunettes de sécurité et des gants de travail.
- Lors de l'entretien, utilisez uniquement des pièces de rechange identiques.
- N'utilisez jamais la scelleuse ou le pistolet thermique à proximité de tout ce qui est ou pourrait être considéré comme des matériaux ou des gaz combustibles ou inflammables. Vérifiez toujours votre espace de travail avec soin; les matériaux ou les gaz qui peuvent s'enflammer peuvent ne pas être apparents et pourraient entraîner des dommages matériels et corporels.
- N'utilisez jamais la scelleuse ou le pistolet thermique après avoir récemment pompé de l'essence ou après avoir utilisé tout autre gaz ou liquide combustible; des vapeurs ou des résidus peuvent toujours se trouver sur votre peau ou dans vos vêtements.

AVERTISSEMENTS PROPRES À LA SCELLEUSE : (EN PLUS DES AVERTISSEMENTS RELATIFS AU SYSTÈME)

- Un élément chauffant sous tension est situé sur le dessous du bras sous le ruban adhésif en Teflon. Faites preuve de prudence pendant l'utilisation. **NE TOUCHEZ PAS À L'ÉLÉMENT.**
- Éteignez et débranchez la scelleuse lorsqu'elle n'est pas utilisée. Évitez tout démarrage involontaire. Une scelleuse qui demeure branchée pourrait démarrer et brûler si le bras s'abaisse à raison d'un ressort cassé ou si quelque chose est tombé dessus.
- Si le ressort de bras se brise, éteignez la scelleuse, débranchez-la de l'alimentation immédiatement et communiquez avec Uline au 1-800-295-5510 pour obtenir de l'aide.
- Utilisez uniquement la prise secteur sur le côté de l'appareil avec les accessoires prévus à cet effet et ayant la capacité indiquée par la prise murale. Plus précisément, un pistolet thermique industriel.
- Utilisez uniquement un fusible ayant la capacité indiquée par le porte-fusible.

INSTRUCTIONS DE NETTOYAGE DE LA SCELLEUSE :

- N'utilisez jamais d'abrasifs pour nettoyer l'élément chauffant. (P. ex., laine d'acier, toile ou lime émeri, etc.) Ils peuvent endommager le fil et provoquer une rupture prématurée.
- Pour nettoyer le fil chauffant, enlevez d'abord le tampon de la cannelure sous le bras. Abaissez-le ensuite et laissez le résidu brûler. Nettoyez tout ce qui s'accroche encore au bras à l'aide d'un morceau de carton. Une fois que le fil est refroidi et visiblement propre, couvrez-le d'un nouveau morceau de ruban adhésif en Teflon de 3 mil.
REMARQUE : L'utilisation d'un ruban adhésif en Teflon sur le fil n'est nécessaire que lorsque vous utilisez un film rétractable en PVC ou polyéthylène pour empêcher l'accumulation sur le fil et un excès de fumée. Lorsque vous utilisez des films en polyoléfine, il n'est pas requis ni suggéré. Il est toujours exigé d'utiliser le ruban adhésif en Teflon de 10 mil sur le tampon de fermeture pour chaque utilisation.
- Pour nettoyer les autres parties extérieures de la scelleuse, tout nettoyage en vaporisateur ininflammable suffira.
- Il n'est pas suggéré ni conseillé de nettoyer la partie interne de la scelleuse.
- Si le ruban adhésif en Teflon semble être brûlé, usé ou endommagé, remplacez-le par un nouveau morceau de ruban adhésif.

AVERTISSEMENTS PROPRES AU PISTOLET THERMIQUE : (EN PLUS DES AVERTISSEMENTS RELATIFS AU SYSTÈME)

- Lors des premières utilisations d'un nouveau pistolet thermique, vous pourriez constater de la fumée résultant des huiles transformées brûlant à l'intérieur du pistolet. La fumée devrait disparaître en moins d'une minute.
- La buse se noircira avec le temps à cause de la chaleur élevée. Cela est normal et n'affecte pas le fonctionnement ou ne réduit pas la durée de vie du pistolet thermique.
- Le pistolet thermique est doté d'un commutateur thermique situé à l'intérieur, près de l'élément chauffant, pour éviter une surchauffe. Si votre pistolet thermique s'arrête lors de l'utilisation ou ne fonctionne pas lorsqu'il est en position basse ou élevée, assurez-vous de l'éteindre, de le débrancher de la prise et d'appeler un technicien qualifié pour obtenir de l'aide. Parfois, il ne suffit que d'attendre qu'il refroidisse (normalement plusieurs minutes), puis le allumer pour l'utiliser à nouveau. Toutefois, ne laissez jamais le pistolet thermique sans surveillance, surtout si le commutateur est allumé ou après qu'il ait subi une défaillance partielle.

- Lorsque vous avez fini d'utiliser le pistolet thermique, placez-le sur son support approprié, la buse pointant vers le haut. Ceci est la méthode la plus sûre et la plus adéquate pour laisser refroidir le pistolet thermique après son utilisation et aussi la seule méthode recommandée pour assurer un refroidissement entre chaque utilisation. Évitez de placer le pistolet thermique sur le côté. Ne pointez pas le pistolet thermique vers le bas lorsqu'il refroidit! Cela peut entraîner la chaleur résiduelle à remonter dans le pistolet thermique et endommager les composants internes, entraînant un dysfonctionnement de l'appareil.
- La buse devient extrêmement chaude. Évitez que toute surface n'entre en contact avec la buse pendant ou peu après son utilisation. Maintenez tous les matériaux combustibles à l'écart de l'appareil.
- Lorsque vous rangez le pistolet thermique, laissez-le refroidir complètement (c.-à-d., vérifiez la buse) et débranchez-le pour le ranger.
- N'obstruez jamais le flux d'air chaud en bloquant ou en couvrant la sortie d'air de la buse ou l'entrée d'air à l'extrémité arrière du pistolet thermique et gardez-les propres et exempts de saleté et de débris.
- Le flux d'air est très chaud. Ne dirigez jamais le flux d'air vers vous, d'autres personnes ou des animaux.
- Placez l'interrupteur en position d'arrêt et débranchez le pistolet thermique lorsqu'il n'est pas utilisé. Évitez tout démarrage involontaire.
- Ce pistolet thermique est destiné uniquement à des fins de rétrécissement des films plastiques. Tout autre type d'utilisation est à vos risques.
- Déplacez le pistolet thermique constamment. Maintenir le pistolet au même endroit pourrait brûler ou faire fondre le film rétractable ou votre produit.

INSTRUCTIONS DE NETTOYAGE DU PISTOLET THERMIQUE :

- Utilisez uniquement un chiffon humide pour nettoyer le pistolet. N'utilisez jamais de l'essence de térébenthine, de diluant pour peintures, de l'essence ou des substances similaires pour nettoyer le pistolet.

SYSTÈME DE FILM RÉTRACTABLE

1. Branchez le cordon d'alimentation dans une prise de 110 V c.a. 15 A.
2. Mettez l'appareil en marche en appuyant sur l'interrupteur à bascule. Aucun chauffage préliminaire n'est nécessaire.
3. Branchez le pistolet thermique dans la prise secteur sur le côté gauche de la boîte.
4. Séparez le film et placez-le autour de la barre d'écartement. (Voir Figure 1)

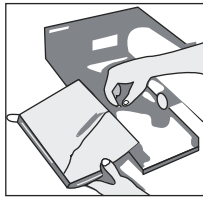



Figure 1

5. Tirez le film à la longueur désirée sur le côté gauche du bras de la scelleuse et du tampon de scellage. Ouvrez le film et insérez le paquet. Enroulez à nouveau l'excédent de film sur le rouleau afin que le paquet soit à peu près égal avec le bord du tampon de scellage.
6. Réglez le cadran au réglage approprié. En tenant le paquet dans la main gauche, rabaissez-le bras de la scelleuse fermement sur le film et le tampon jusqu'à ce que le voyant à DEL s'éteigne. Tirez doucement le paquet dans un mouvement de va-et-vient jusqu'à ce que le paquet soit complètement séparé du tampon. Relâchez le bras et tournez le paquet dans le sens antihoraire à 90 degrés. Répétez la procédure pour sceller le bord restant du film. (Voir Figure 2)

 **REMARQUE :** Si le processus de coupe et de scellage prend plus de 3 à 5 secondes, tournez le cadran de l'appareil. Si cela ne réduit pas la durée de maintien de la pression, communiquez avec Uline au 1-800-295-5510 pour obtenir de l'aide.

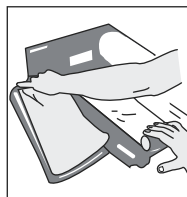

Figure 2

7. Pour rétrécir le film autour du produit : réglez le pistolet thermique à la température souhaitée. En maintenant le pistolet à environ 30,5 cm (12 po) du produit, commencez à rétrécir le film autour des coutures d'abord, puis vers le milieu dans un mouvement circulaire jusqu'à ce que le paquet ait une apparence semblable à du verre. (Voir Figure 3)



REMARQUE : Ne tenez pas le pistolet dans la même position pendant plus de quelques secondes. Le film brûlera au lieu de rétrécir.



AVERTISSEMENT! Le pistolet thermique ne doit pas être laissé allumé lorsque les bouches d'entrée d'air sont bloquées ou pendant une période prolongée afin d'éviter une surchauffe! L'interrupteur doit être mis en position d'arrêt pour s'assurer que le ventilateur et l'élément chauffant sont fermés, autrement, des dommages causés par la chaleur pourraient survenir.

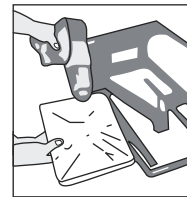

Figure 3

8. Éteignez toujours votre système de film rétractable lorsqu'il n'est pas utilisé.

DÉPANNAGE

PROBLÈME	RECOMMANDATIONS
Le film rétractable à pli central ne se sépare pas ou ne s'ouvre pas.	Si le film rétractable a l'apparence d'une feuille simple, placez une bande de ruban adhésif sur le dessus et le dessous du film, puis tirez de chaque côté pour le séparer initialement.
De la fumée se dégage du film ou le film colle sur le fil lorsque le joint est effectué.	Cela peut signifier plusieurs choses : <ol style="list-style-type: none"> 1. Avec un film en polyoléfine ou en polypropylène, le fil doit être maintenu propre en enlevant le tampon de scellage et en appuyant sur le bras jusqu'à ce que le fil brûle proprement tous les résidus de film. Le ruban adhésif en Teflon n'est pas requis sur le bras. 2. De la fumée se dégage du film en PVC lorsque le joint est effectué. L'utilisation d'un ruban adhésif en Teflon sur l'élément chauffant empêchera le film de produire de la fumée et devra parfois être remplacé. Pour obtenir du ruban adhésif en Teflon ou d'autres pièces, communiquez avec Uline au 1-800-295-5510.
Le pistolet thermique laisse des trous de brûlure sur le film rétractable.	Si le pistolet est réglé à une température élevée et est maintenu au même endroit pendant plus de quelques secondes, le film brûlera. Le pistolet doit être déplacé continuellement de façon circulaire, en commençant par les bords extérieurs du paquet vers le milieu.
Le bras ne coupe pas et ne rétrécit pas le film de façon appropriée.	<ol style="list-style-type: none"> 1. L'interrupteur marche/arrêt n'est pas allumé. 2. La minuterie sur le modèle industriel n'est pas réglée correctement. 3. Le bras n'est pas entièrement en contact avec le tampon. (Légère pression). 4. Une pression excessive est appliquée sur le bras de la scelleuse. 5. Le fil doit être nettoyé.
Régler la minuterie correctement.	La minuterie doit être réglée afin de laisser le temps minimal nécessaire pour que le film soit coupé et scellé. Le réglage varie selon le type de film utilisé. Un réglage trop élevé sur la minuterie brûlera le film. Un film en PVC nécessite un réglage plus faible que la plupart des autres films. Le réglage de la minuterie pourrait devoir être plus faible si l'appareil est utilisé de manière continue ou rapide.
Le paquet se gonfle lorsque le film est chauffé.	L'air renfermé à l'intérieur du paquet se dilate alors que le film est chauffé. Le moyen le plus rapide pour évacuer l'air du film est de couper un astérisque (*) dans l'extrémité fermée du pli central. Plus le paquet est petit, plus vous devez couper de lignes pour faire en sorte que chaque paquet a au moins un orifice. <div style="text-align: center;"> <p>Entailles</p> <p>L'extrémité fermée du pli central</p> <p>L'extrémité ouverte du pli central</p> </div>