

# ULINE H-7883 AUTOMATIC PAPER TOWEL DISPENSER

1-800-295-5510  
uline.com

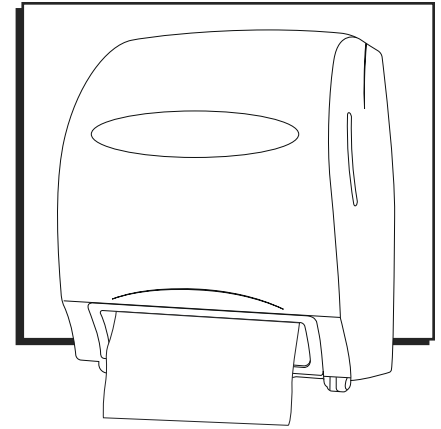

## TOOLS NEEDED



Drill

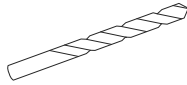

1/4" Drill Bit

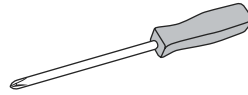

Phillips Screwdriver

## PARTS

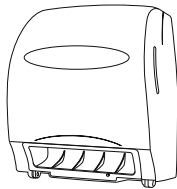

Dispenser x 1

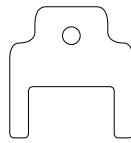

Dispenser Key x 1

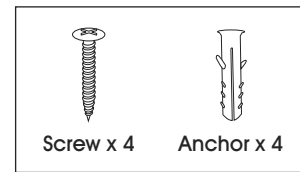

Screw x 4    Anchor x 4

Hardware Pack

## OPERATION

### MOUNTING

Mount dispenser securely on wall with supplied hardware. Bottom edge should be approximately 48 inches above the floor. Ensure proper mounting hardware is used for the wall material that the dispenser is being mounted to.

### OPENING THE COVER

Key is taped to back of dispenser.

1. Insert forked end of key into two slots at top of cover.
2. Push down on key and pull forward on cover.

 **NOTE:** Opening the cover removes battery power from control circuit.

### LOADING BATTERIES

1. Open cover. The battery compartment is located at the front lip of the dispenser. The cover to the battery compartment is removed by pushing the left hand tab inward and lifting up. (See Figure 1)
2. Insert four "D"-size alkaline batteries with "LR20" designation. (Battery orientation is embossed on compartment.)

Figure 1

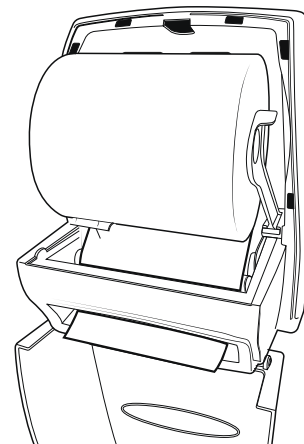

 **NOTE:** We do not recommend using rechargeable "D"-size batteries.

3. Red LED will flash one time after the batteries are installed and the cover is closed to indicate that the unit is powered on and initialized.
4. When battery power is low, the LED will flash once every 1.5 seconds continuously when the batteries need replacement.

# OPERATION CONTINUED

## LOADING PAPER ROLL

### LOADING THE DISPENSER WITHOUT A STUB ROLL

1. Open cover and load paper roll with paper "tail" unwinding from back of roll. Place paper "tail" under transfer bar arm.
2. Press the sheet feed button. Firmly close dispenser. The unit is ready to dispense at the factory set nominal 11-inch paper length (it takes about three dispenses to self-adjust to the nominal paper length). (See Figure 2)

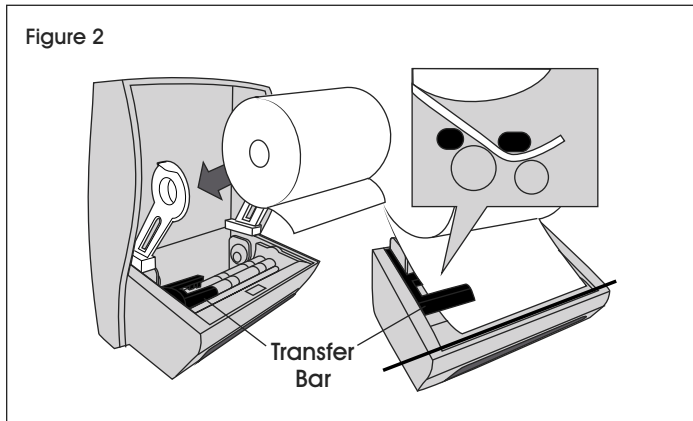

### LOADING THE DISPENSER WITH A STUB ROLL

1. When the main roll is approximately 2.6" in diameter (60' remaining), move the stub roll to the lower roll holders. (See Figure 3)

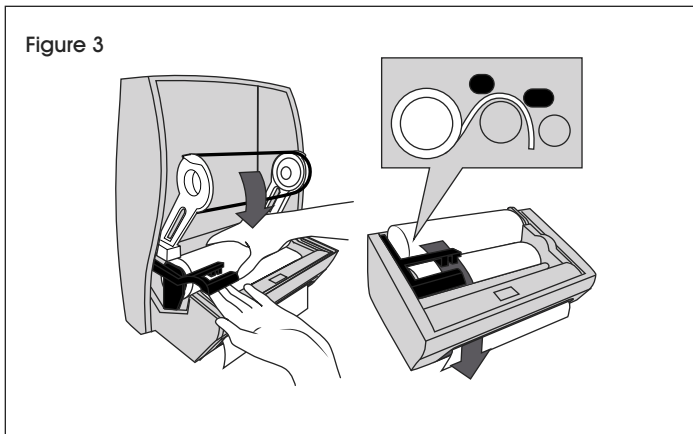

2. Load the new towel roll into the upper roll holders so that the paper feeds down from the back. (See Figure 4)

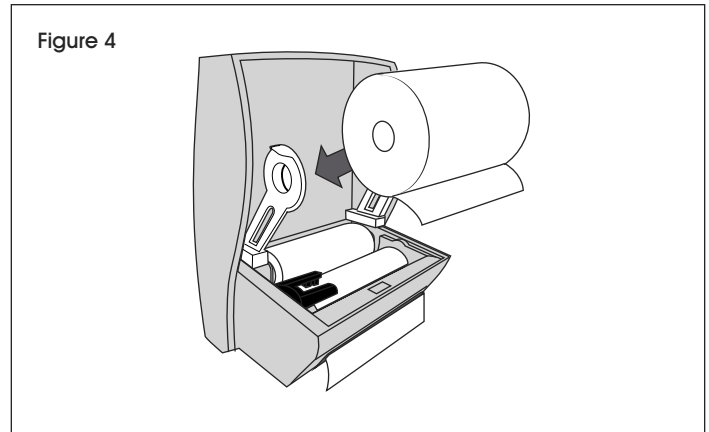

3. Lift the transfer bar.
4. Place the leading edge of the paper under the transfer bar and on top of the existing paper sheet. Release the transfer bar. (See Figure 5)

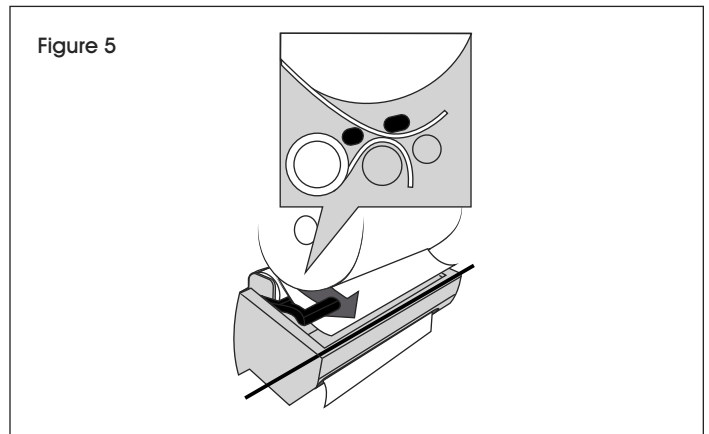

5. Leave some slack in the main roll to ensure proper transfer.

## OPERATION CONTINUED

6. Firmly close dispenser and wait two seconds.  
(See Figure 6)
7. The stub roll will continue to dispense paper until the last 15 feet, at which time the main roll will begin to feed. During this transition both rolls will feed paper until the stub roll is empty.

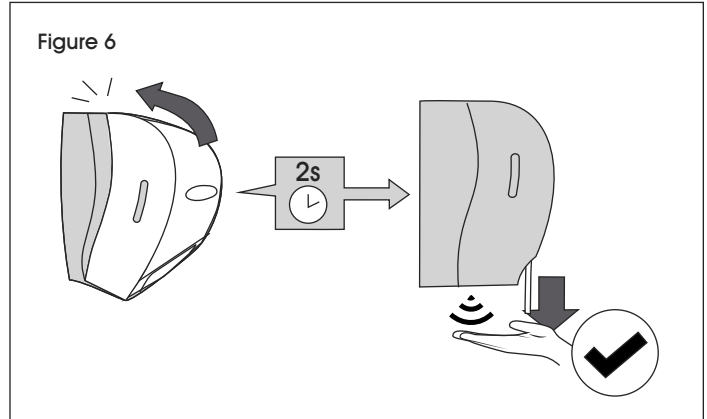

## PAPER SAVER TECHNOLOGY FEATURE

This dispenser is equipped with patented Paper Saver technology.

The Paper Saver technology decreases the second sheet of paper by 10% when the dispenser is activated within three seconds of a previous dispense.

## TROUBLESHOOTING

OPERATING ISSUE	CAUSES	RECOMMENDATIONS
Unit will not dispense.	<ul style="list-style-type: none"> <li>Cover is not closed and secured.</li> <li>LED indicator light is flashing.</li> <li>LED indicator light is not flashing.</li> </ul>	<ul style="list-style-type: none"> <li>Ensure cover is closed and securely latched.</li> <li>Replace batteries.</li> <li>Make sure batteries are installed and oriented properly.</li> <li>Remove and re-install batteries.</li> </ul>

**ULINE** H-7883

# DESPACHADOR AUTOMÁTICO DE TOALLAS DE PAPEL

01-800-295-5510  
uline.mx

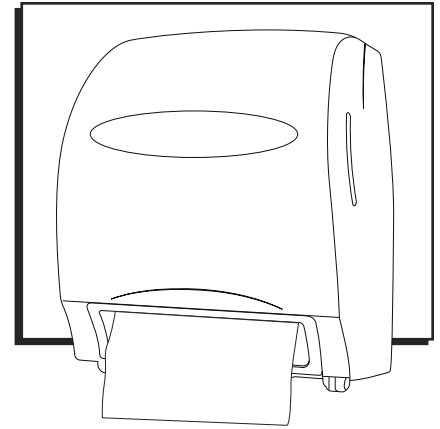

## HERRAMIENTAS NECESARIAS



Taladro

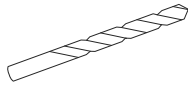

Broca de 1/4"

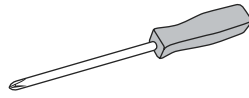

Desarmador de Cruz

## PARTES

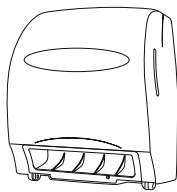

1 Despachador

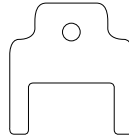

1 Llave de Despachador

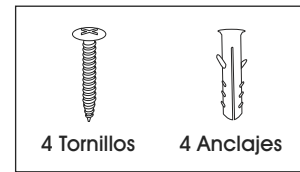

4 Tornillos 4 Anclajes

Paquete de Tornillería

## FUNCIONAMIENTO

### INSTALACIÓN

Instale el despachador a la pared de manera segura con la tornillería incluida. El borde inferior debe quedar a aproximadamente 1.2 m (48 pulgadas) del piso. Asegúrese de que la tornillería de instalación adecuada se utilice para el material de la pared en la que se instale el despachador.

### ABRIR LA CUBIERTA

La llave está pegada con cinta adhesiva en la parte posterior del despachador.

1. Inserte el extremo en forma de horquilla de la llave en las dos ranuras ubicadas en la parte superior de la cubierta.
2. Empuje la llave hacia abajo y jale la cubierta hacia adelante.

 **NOTA:** Al abrir la cubierta se corta la potencia de la batería del circuito de control.

### CARGAR LAS BATERÍAS

1. Abra la cubierta. El compartimento para baterías está localizado en el reborde frontal del despachador. La cubierta del compartimento para baterías se quita presionando la pestaña de mano derecha hacia adentro y levantándola. (Vea Diagrama 1)

Diagrama 1

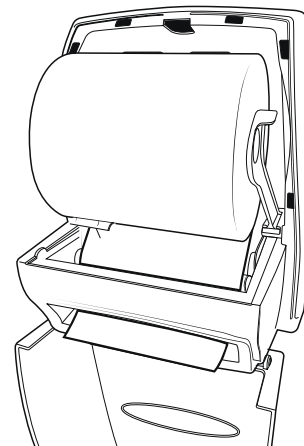

2. Inserte cuatro baterías alcalinas "D" con la designación "LR20". (La orientación de las baterías está grabada en el propio compartimento.)

 **NOTA:** No recomendamos usar baterías "D" recargables.

3. La luz LED de color roja parpadeará una vez después de instalarse las baterías y de que la cubierta esté cerrada para indicar que la unidad está encendida e inicializada.
4. Cuando la batería esté baja, la luz LED parpadeará continuamente una vez cada 1.5 segundos cuando las baterías necesiten reemplazarse.

## CONTINUACIÓN DE FUNCIONAMIENTO

### CARGAR EL ROLLO DE PAPEL

#### CARGAR EL DESPACHADOR SIN ROLLO AUXILIAR

1. Abra la cubierta y cargue el rollo de papel dejando que cuelgue un "trozo" por la parte posterior del rollo. Coloque el "trozo" de papel por debajo del brazo de la barra de transferencia.
2. Presione el botón de alimentación de hojas. Cierre bien el despachador. La unidad está lista para despachar el largo nominal de papel de 28 cm (11 pulgadas) configurado de fábrica (se requieren aproximadamente tres despachos para autoajustarse al largo nominal de papel). (Vea Diagrama 2)

Diagrama 2

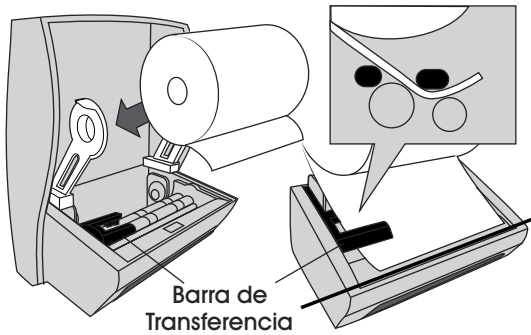

#### CARGAR EL DESPACHADOR CON ROLLO AUXILIAR

1. Cuando el rollo principal tenga un diámetro de aproximadamente 6.6 cm (2.6") (60' restantes), traslade el rollo auxiliar a los soportes de rodillo inferiores. (Vea Diagrama 3)

Diagrama 3

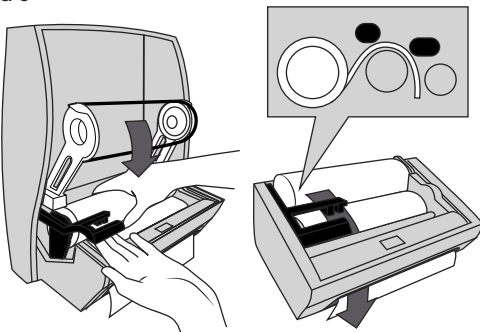

2. Cargue el nuevo rollo de toallas en los soportes de rodillo superiores, de forma que el papel caiga por la parte posterior. (Vea Diagrama 4)

Diagrama 4

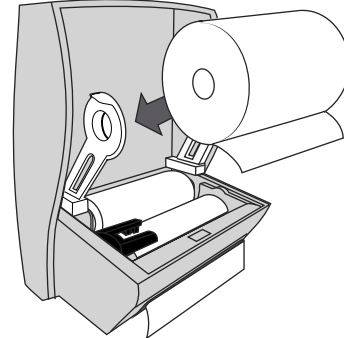

3. Levante la barra de transferencia.
4. Coloque el extremo principal del papel debajo de la barra de transferencia y por encima de la hoja de papel existente. Libere la barra de transferencia. (Vea Diagrama 5)

Diagrama 5

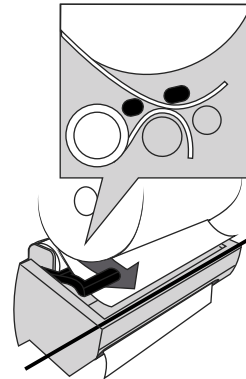

5. Deje algo de margen en el rollo principal para asegurar una transferencia adecuada.

## CONTINUACIÓN DE FUNCIONAMIENTO

- Cierre bien el despachador y espere dos segundos. (Vea Diagrama 6)
- El rollo auxiliar continuará despachando papel hasta los últimos 4.6 m (15 pies), momento en el que el rollo principal comenzará a funcionar. Durante esta transición, ambos rollos despacharán papel hasta que el rollo auxiliar se termine.

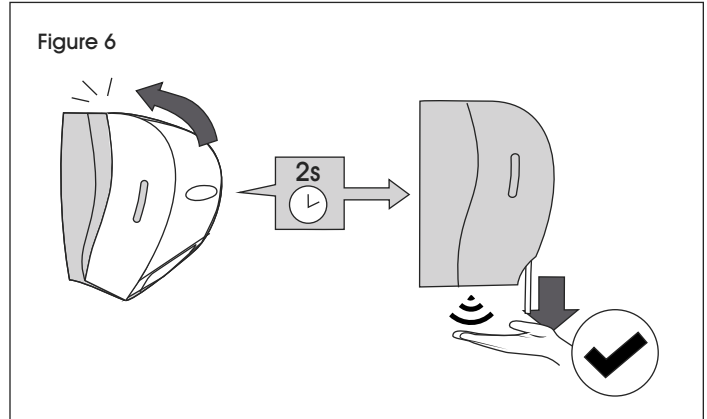

## FUNCIÓN DE TECNOLOGÍA PAPER SAVER

Este despachador está equipado con la tecnología patentada Paper Saver.

La tecnología Paper Saver reduce la segunda hoja de papel en un 10% cuando el despachador se activa dentro de tres segundos de un despacho anterior.

## SOLUCIÓN DE PROBLEMAS

PROBLEMA DE FUNCIONAMIENTO	CAUSAS	RECOMENDACIONES
La unidad no despacha.	<p>La cubierta no está cerrada y asegurada.</p> <p>La luz indicadora LED está parpadeando.</p> <p>La luz indicadora LED no está parpadeando.</p>	<p>Asegúrese de que la cubierta esté cerrada y bien asegurada.</p> <p>Reemplace las baterías.</p> <p>Asegúrese de que las baterías estén instaladas y orientadas correctamente.</p> <p>Quite y vuelva a colocar las baterías.</p>

**ULINE** H-7883

# DISTRIBUTEUR DE SERVIETTES EN PAPIER AUTOMATIQUE

1-800-295-5510  
uline.ca

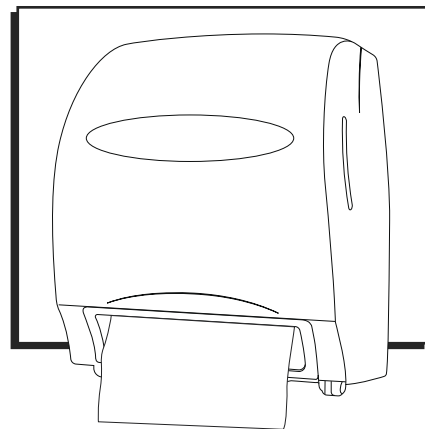

## OUTILS REQUIS



Perceuse

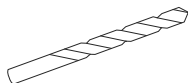

Mèche pour perceuse  
de 1/4 po

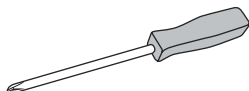

Tournevis cruciforme

## PIÈCES

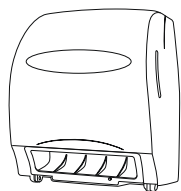

Distributeur x 1

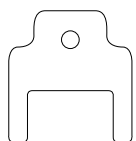

Clé de distributeur x 1

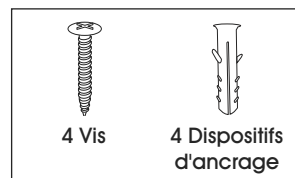

4 Vis

4 Dispositifs  
d'ancrage

Matériel d'installation

## FONCTIONNEMENT

### INSTALLATION

Installez le distributeur au mur à l'aide du matériel d'installation inclus. Le bord inférieur doit être à environ 48 pouces au-dessus du sol. Assurez-vous que le matériel d'installation approprié est utilisé en fonction de la composition du mur.

### OUVERTURE DU COUVERCLE

La clé est collée à l'arrière du distributeur.

1. Insérez l'extrémité fourchue de la clé dans les deux fentes en haut du couvercle.
2. Poussez la clé vers le bas et tirez le couvercle vers l'avant.

 **REMARQUE :** L'ouverture du couvercle coupe l'alimentation des piles du circuit de commande.

### CHARGEMENT DES PILES

1. Ouvrez le couvercle. Le compartiment à piles se trouve près du rebord avant du distributeur. Retirez le couvercle du compartiment à piles en poussant la languette gauche vers l'intérieur, puis en soulevant. (Voir Figure 1)
2. Insérez quatre piles de type « D » comportant l'inscription « LR20 ». (L'orientation de la pile est gravée sur le compartiment.)

Figure 1

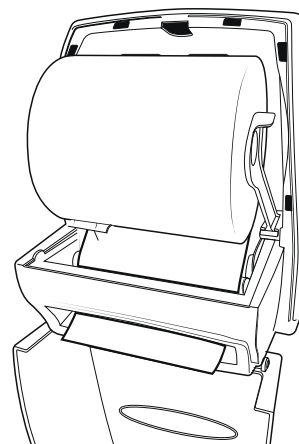

 **REMARQUE :** L'utilisation de piles rechargeables de type « D » n'est pas recommandée.

3. Le voyant DEL rouge clignote une fois lorsque les piles sont insérées et le couvercle est fermé indiquant que l'appareil est sous tension et initialisé.
4. Lorsque l'alimentation des piles est faible, le voyant DEL clignote continuellement une fois toutes les 1,5 seconde pour indiquer que les piles doivent être remplacées.

## CHARGEMENT DU ROULEAU DE PAPIER

### CHARGEMENT DU DISTRIBUTEUR SANS UN ROULEAU DE SECOURS

1. Ouvrez le couvercle et installez le rouleau de papier avec la « queue » se déroulant de l'arrière du rouleau. Placez la « queue » du papier sous le bras de la barre de transfert.
2. Appuyez sur le bouton d'alimentation papier. Fermez le distributeur fermement. L'appareil est prêt à distribuer le papier à la longueur nominale de 11 pouces réglée en usine (il faut environ trois distributions avant d'atteindre l'ajustement automatique de la longueur nominale de papier). (Voir Figure 2)

Figure 2

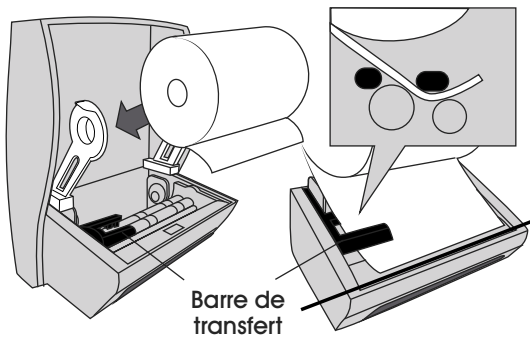

### CHARGEMENT DU DISTRIBUTEUR AVEC UN ROULEAU DE SECOURS

1. Lorsque le rouleau principal ne mesure qu'environ 2,6 po de diamètre (60 pi restant), déplacez le rouleau de secours dans les supports de rouleau inférieurs. (Voir Figure 3)

Figure 3

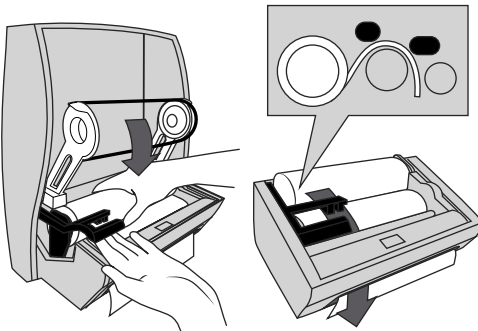

2. Installez le nouveau rouleau de papier dans les supports de rouleau supérieurs de sorte que le papier est alimenté depuis l'arrière. (Voir Figure 4)

Figure 4

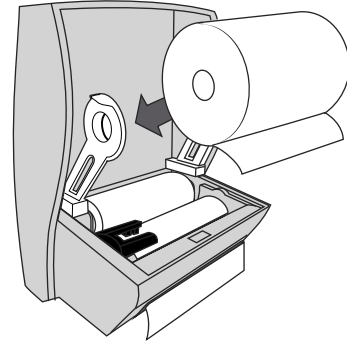

3. Soulevez la barre de transfert.
4. Placez le bord principal du papier sous la barre de transfert, puis sur la feuille de papier existante. Relâchez la barre de transfert. (Voir Figure 5)

Figure 5

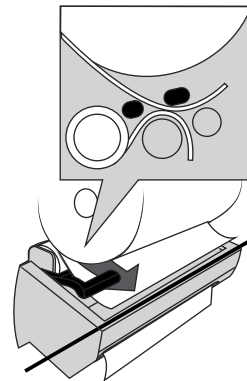

5. Gardez le rouleau principal un peu lâche pour assurer une bonne transition.



## FONCTIONNEMENT SUITE

6. Fermez le distributeur fermement et attendez deux secondes. (Voir Figure 6)
7. Le rouleau de secours continue de distribuer le papier jusqu'aux derniers 15 pieds, après quoi le rouleau de papier principal prend le relais. Durant cette transition, les deux rouleaux distribuent le papier jusqu'à ce que le rouleau de secours soit terminé.

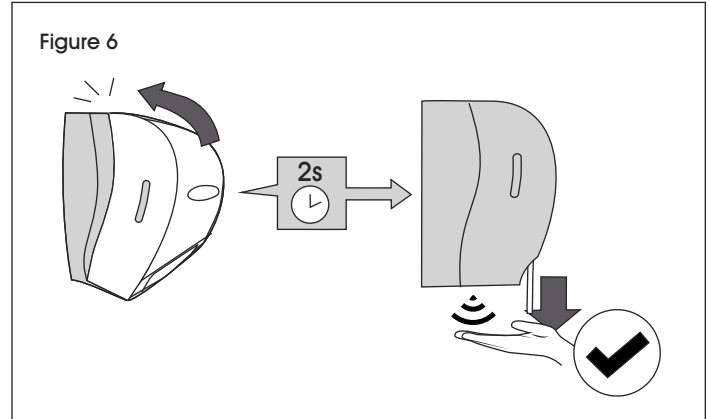

## FONCTION TECHNOLOGIE « PAPER SAVER » (ÉCONOMISEUR DE PAPIER)

Ce distributeur est équipé de la technologie brevetée « Paper Saver ».

La technologie « Paper Saver » réduit la seconde feuille de papier de 10 % lorsque le distributeur est activé dans les trois secondes suivant la distribution précédente.

## DÉPANNAGE

PROBLÈME DE FONCTIONNEMENT	CAUSES	RECOMMANDATIONS
L'appareil ne distribue pas le papier.	<p>Le couvercle n'est pas fermé ni sécurisé.</p> <p>Le voyant DEL clignote.</p> <p>Le voyant DEL ne clignote pas.</p>	<p>Vérifiez que le couvercle est fermé et bien verrouillé.</p> <p>Changez les piles.</p> <p>Vérifiez que les piles sont installées et orientées correctement.</p> <p>Retirez et réinsérez les piles.</p>