

ULINE H-7829

STEEL DESK – SINGLE PEDESTAL

1-800-295-5510
 uline.com

TOOL NEEDED



DESK PARTS LIST

Leg Bracket x 4	Leg x 4	Screw x 8 #8 x 1/2"
Key x 1 Set	Drawer Divider x 1	Grommet x 1

COMPLETED ASSEMBLY

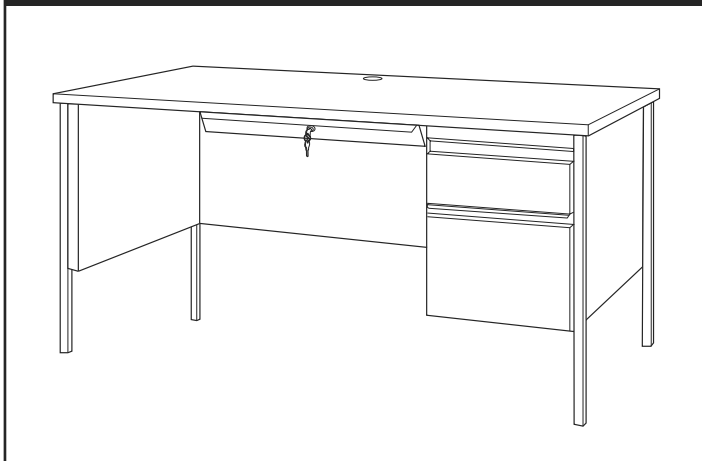

DESK ASSEMBLY INSTRUCTIONS

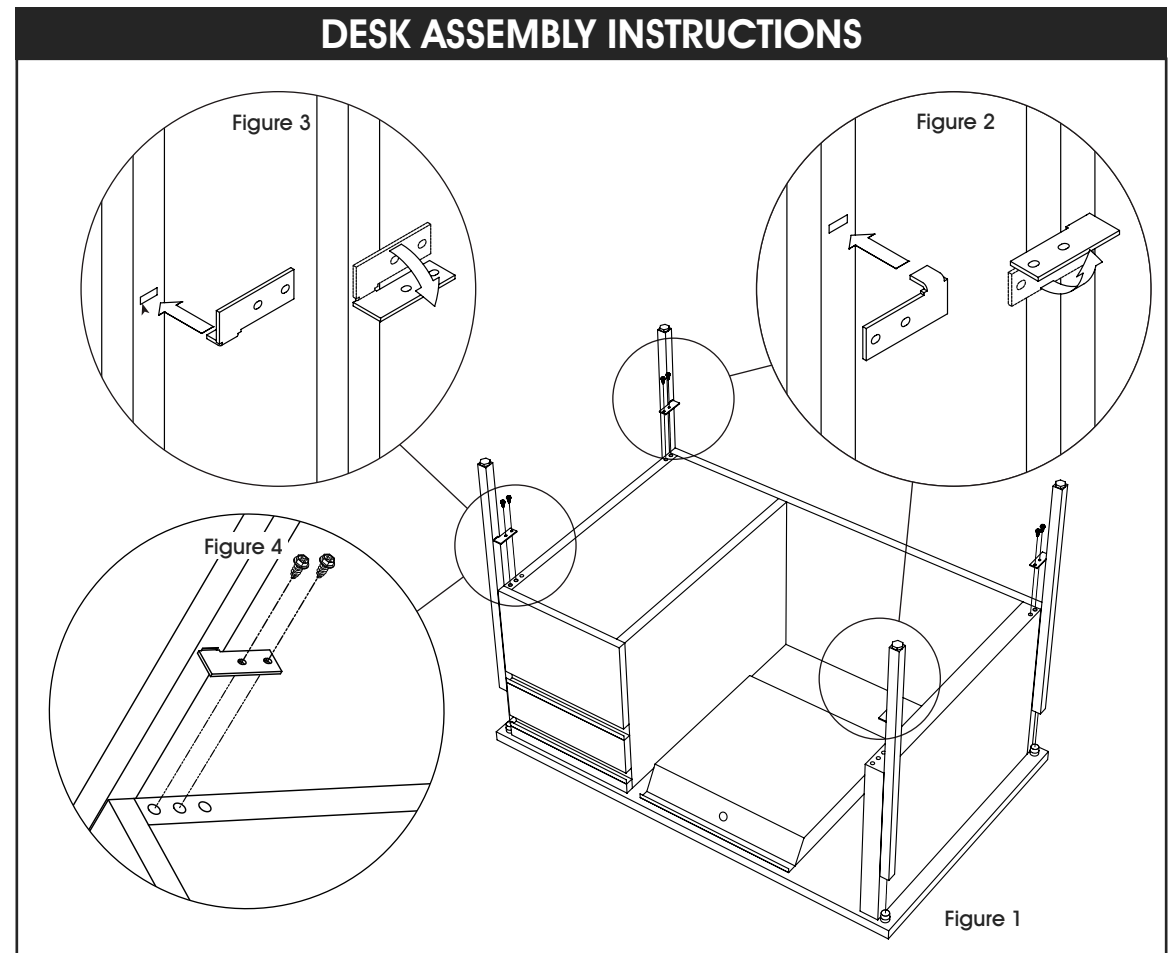

1. Lock drawers. Then, with two people, turn the desk upside down. Place on smooth, non-marring surface to prevent scratching.
 2. Insert the open end of the leg into the socket. (See Figure 1)
 3. Insert a leg bracket into the leg slot. (See Figures 2 and 3)
 4. Align holes in the leg bracket with the holes in the pedestal and install two #8 x 1/2" screws for each leg. (See Figure 4 for front leg hole locations)
 5. Repeat for remaining legs.
 6. Use two people to turn the desk upright in desired location. Adjust leveling glides as needed to level desk.
 7. Insert cable management grommet into desktop and place drawer divider at desired location in top drawer.
- NOTE:** The bracket may need to flip up or down, depending on which corner the leg is being installed on.

ULINE H-7829

800-295-5510

uline.mx

ESCRITORIO DE ACERO – UN PEDESTAL

HERRAMIENTA NECESARIA

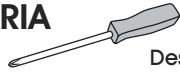

Desarmador de Cruz

LISTA DE PARTES DEL ESCRITORIO

4 Soportes para Patas	4 Patas	8 Tornillos #8 x 1/2"
1 Juego de Llaves	1 Divisor de Cajón	1 Ojal

ENSAMBLE COMPLETO

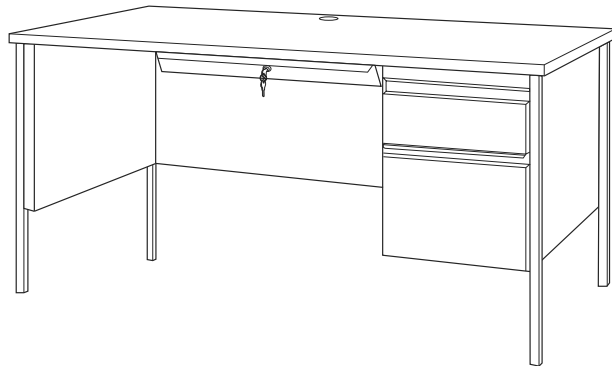

INSTRUCCIONES DE ENSAMBLE DEL ESCRITORIO

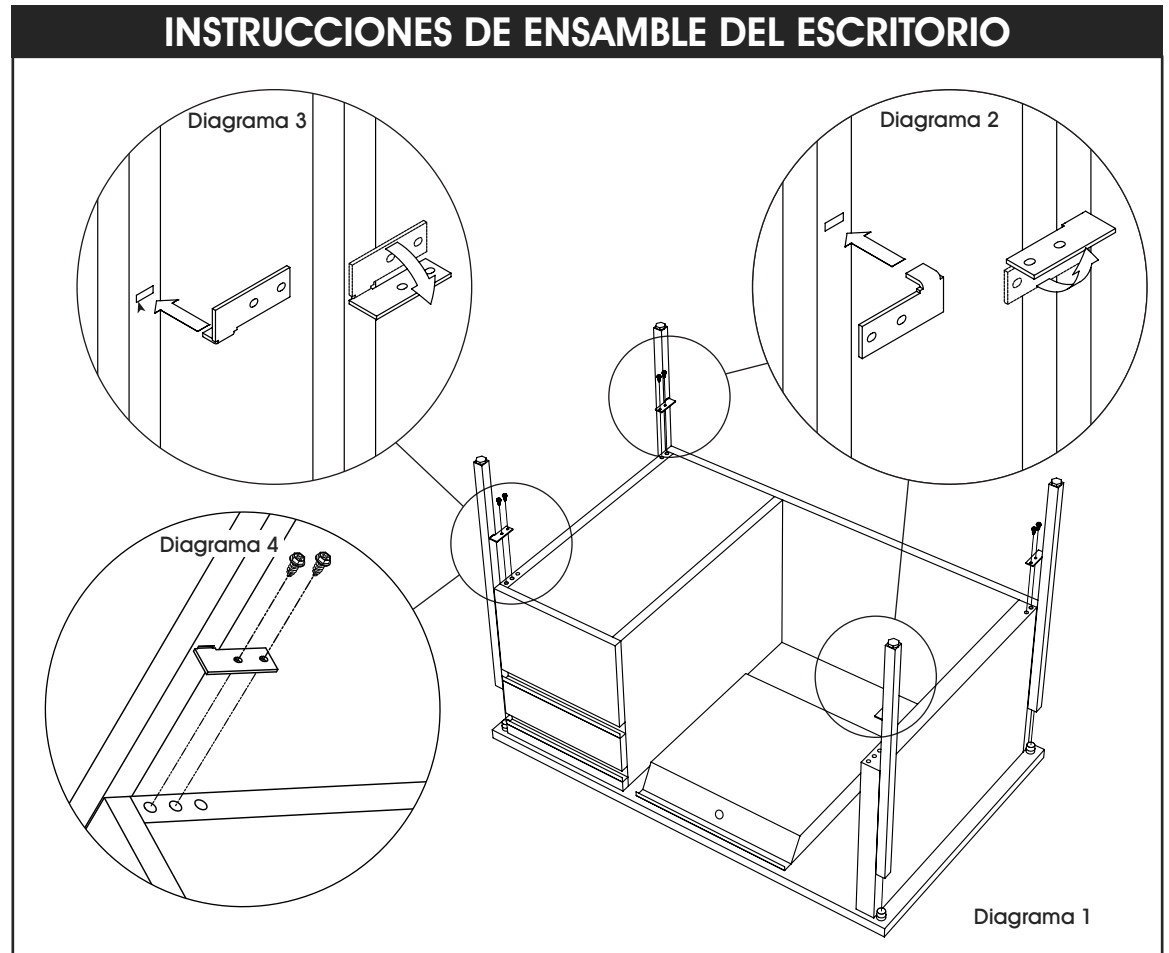

1. Cierre los cajones con llave. Luego, con la ayuda de dos personas, voltee el escritorio boca abajo. Colóquelo sobre una superficie lisa que no deje marcas para evitar rayones.
2. Inserte el extremo abierto de la pata en el conector. (Vea Diagrama 1)
3. Inserte un soporte para pata dentro de la ranura de la pata. (Vea Diagramas 2 y 3)
4. Alinee los orificios del soporte para pata con los orificios del pedestal e instale dos tornillos #8 x 1/2" por cada pata. (Vea Diagrama 4 para la ubicación de los orificios de las patas frontales)
5. Repita para las patas de metal restantes.
6. Entre dos personas enderecen el escritorio en el lugar deseado. Ajuste las tapas niveladoras según sea necesario para nivelar el escritorio.
7. Inserte el ojal para manejo de cable dentro del escritorio y coloque un divisor de cajón en el lugar deseado en el cajón superior.



NOTA: Podría necesitar voltear el soporte hacia arriba o hacia abajo, dependiendo de la esquina en la que la pata será instalada.

ULINE H-7829**BUREAU EN ACIER –
CAISSON SIMPLE**

1-800-295-5510

uline.ca

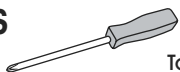
OUTIL REQUIS

Tournevis cruciforme

LISTE DES PIÈCES DU BUREAU

Support à pied x 4	Pied x 4	Vis x 8 N° 8 x 1/2 po
Clé x 1 jeu	Séparateur de tiroir x 1	Œillet x 1

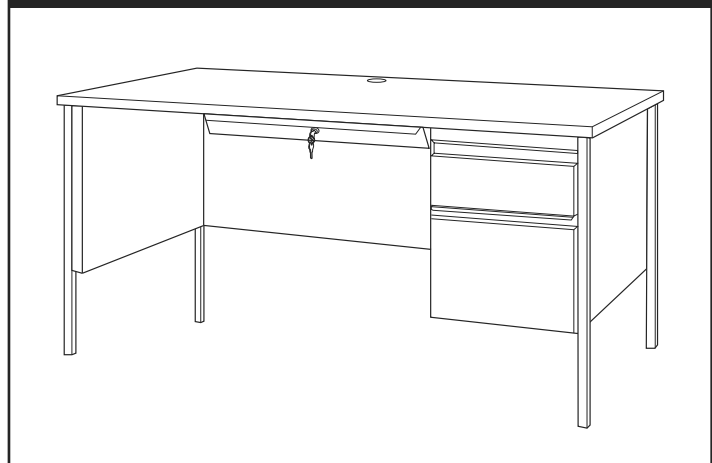
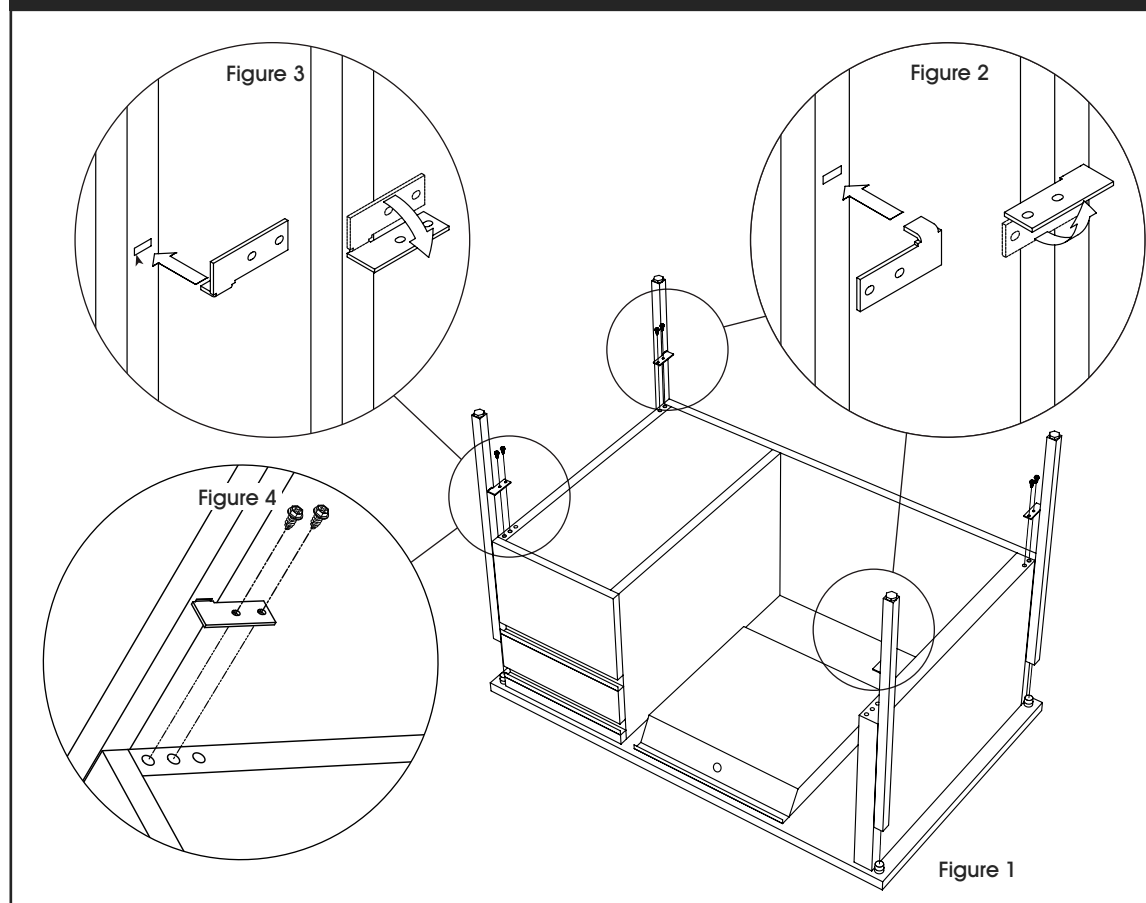
MONTAGE COMPLÉTÉ**INSTRUCTION DE MONTAGE DU BUREAU**

1. Verrouillez les tiroirs. Ensuite, tournez à deux le bureau à l'envers. Placez-le sur une surface lisse non marquante afin de prévenir les égratignures.
2. Insérez l'extrémité ouverte du pied dans la douille. (Voir Figure 1)
3. Insérez le support à pied dans la fente du pied. (Voir Figures 2 et 3)



REMARQUE : Il peut s'avérer nécessaire de basculer le support vers le haut ou vers le bas selon le coin sur lequel le pied est installé.

4. Alignez les trous du support à pied sur les trous du caisson, puis installez deux vis n° 8 x 1/2 po dans chaque pied. (Voir Figure 4 pour l'emplacement des trous frontaux des pieds)
5. Répétez pour les pieds restants.
6. Remettez à deux le bureau à l'endroit et dans le lieu désiré. Ajustez les patins niveleurs au besoin pour stabiliser le bureau.
7. Insérez l'œillet de gestion des câbles dans la surface de bureau, puis placez le séparateur de tiroir à l'endroit désiré dans le tiroir supérieur.