

ULINE H-7209, H-7210 TOOL CABINETS

1-800-295-5510
uline.com

TOOLS NEEDED



10 mm Combination Wrench

14 mm Combination Wrench

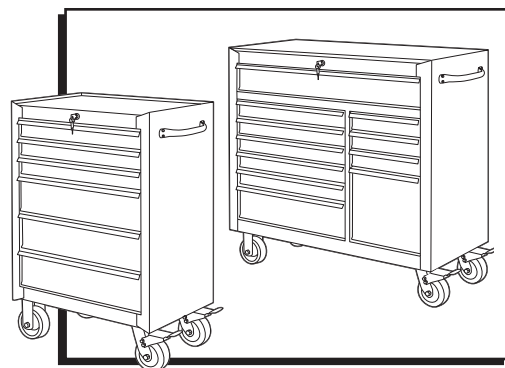

PARTS

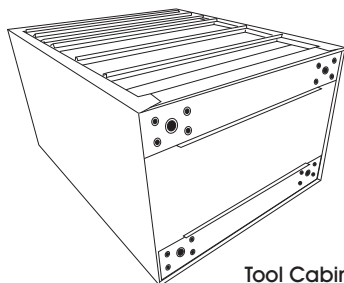

Tool Cabinet x 1



Swivel Caster x 2

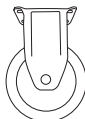

Rigid Caster x 2

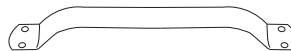

Handle x 1 (2 for H-7210)



Cabinet Key x 2

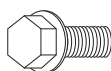

M6 x 12 Bolt x 4
(8 for H-7210)

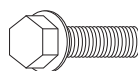

M10 x 25 Bolt x 16

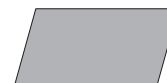

Drawer Liner x 6
(11 for H-7210)

SAFETY



CAUTION! Do not open more than one loaded drawer at a time.

- Close lid and lock drawers before moving.
- Do not stand on the product. You may fall, which may cause personal injury.
- Do not mount the product on truck bed or any other moving object.

- Apply brakes on swivel casters when not moving unit.
- Do not pull. Push to move.
- Do not step in the drawers. You may fall, which may cause personal injury.
- Lubricate the top and bottom channels of the drawer slides at least twice a year.

ASSEMBLY

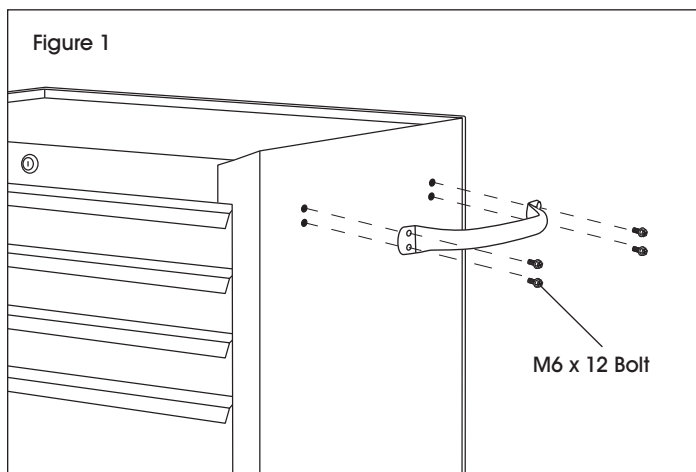

ATTACH HANDLE(S)

1. Align holes on the handle with holes on the side of tool cabinet. (See Figure 1)
2. Insert four M6 x 12 bolts through the holes in the handle. Secure using 10 mm combination wrench, but do not tighten.
3. Once all screws are installed, tighten screws completely.
4. If tool cabinet came with two handles (H-7210), repeat above steps on opposite side of tool cabinet.

ASSEMBLY CONTINUED

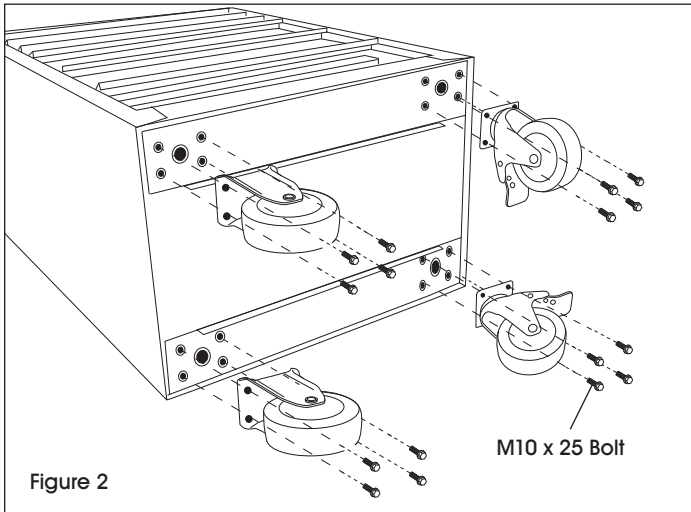

ATTACH CASTERS (H-7209)

1. Lay tool cabinet on its back on a soft surface so the bottom is accessible.
2. Align caster bolt holes with holes on the tool cabinet. (See Figure 2)
3. Thread bolts into holes using 14 mm wrench, but do not tighten completely.
4. Repeat steps 2 and 3 for remaining casters. Install rigid casters on one end of tool cabinet, and swivel casters with brakes on the opposite end.
5. Completely tighten all bolts.

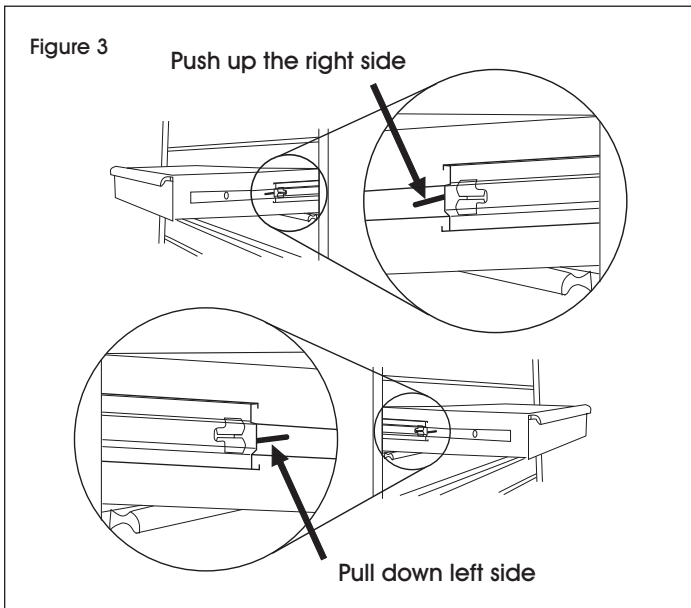

DRAWER REMOVAL

1. Pull drawer out until fully extended. (See Figure 3)
2. Push up on black release lever on right side of the drawer, while pulling down on the black release lever on the left side.
3. While holding levers in the positions as illustrated, pull drawer outward until it is released from the slides.

DRAWER REPLACEMENT

1. Extend the drawer slides from the cabinet.
2. Insert brackets on each side of drawer into the slots in the slides, being careful to position them properly.
3. Once inserted, close the drawer completely to set the slides in their proper positions.

ULINE H-7209, H-7210

CARRITO DE HERRAMIENTAS

HERRAMIENTAS NECESARIAS

800-295-5510

uline.mx

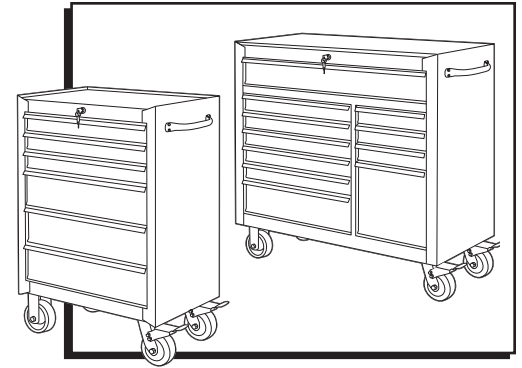

Llave Combinada de 10 mm

Llave Combinada de 14 mm

PARTES

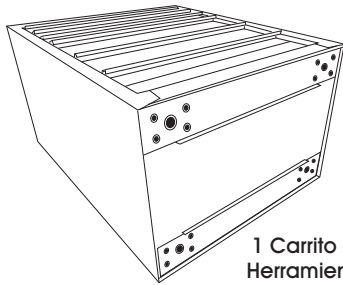

1 Carrito de Herramientas

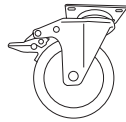

2 Ruedas Giratorias

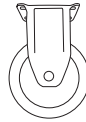

2 Ruedas Rígidas

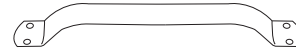

1 Asa (2 para H-7210)



2 Llaves del Gabinete

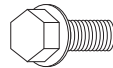

4 Pernos M6 x 12
(8 para H-7210)

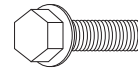

16 Pernos M10 x 25



6 Cubiertas para Cajón (11 para H-7210)

SEGURIDAD



¡PRECAUCIÓN! No abra más de un cajón con artículos dentro a la vez.

- Cierre la tapa y asegure los cajones con llave antes de moverlo.
- No se pare sobre el producto. Podría caer, lo cual podría provocarle lesiones personales.
- No coloque el producto sobre la plataforma de un carrito o sobre algún otro objeto móvil.

- Coloque los frenos en las ruedas giratorias cuando la unidad no esté en movimiento.
- No jale. Empuje para mover.
- No se pare en los cajones. Podría caer, lo cual podría provocarle lesiones personales.
- Al menos dos veces al año, lubrique los canales superiores e inferiores de los deslizadores de los cajones.

ENSAMBLE



Diagrama 1

Perno M6 x 12

COLOQUE EL/LAS ASA(S)

1. Alinee los orificios en el asa con los orificios en el lateral del carrito de herramientas. (Vea Diagrama 1)
2. Inserte cuatro pernos M6 x 12 a través de los orificios en el asa. Asegure utilizando la llave combinada de 10 mm, sin apretar.
3. Cuando todos los tornillos estén instalados, apriételos completamente.
4. Si el carrito de herramientas viniera con dos asas (H-7210), repita los pasos antes mencionados en el lado opuesto del carrito.

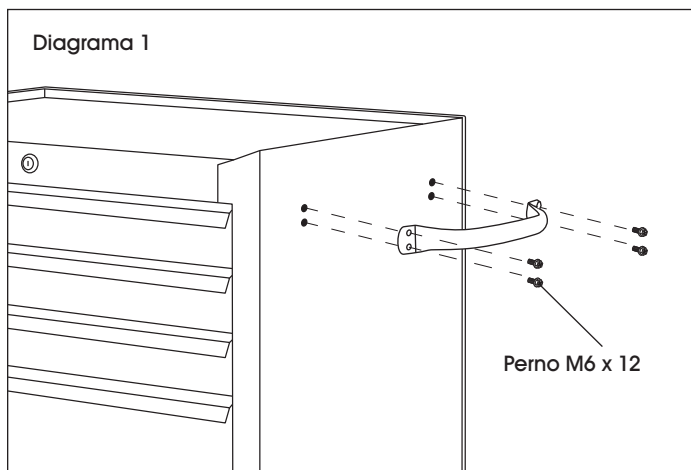
CONTINUACIÓN DE ENSAMBLE

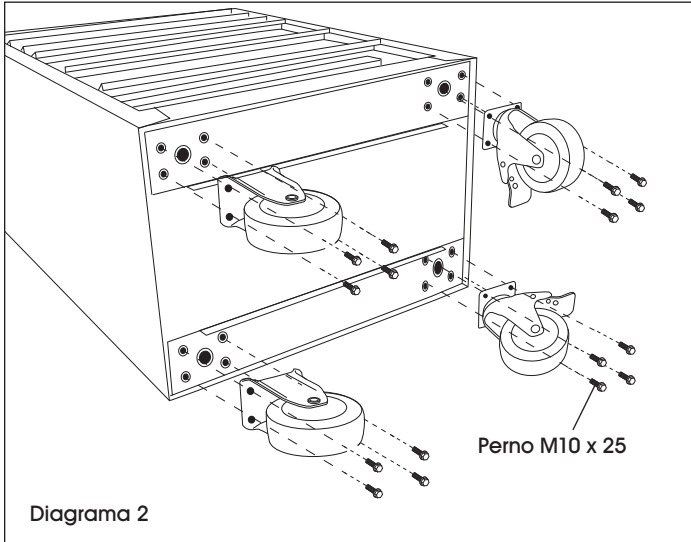

COLOQUE LAS RUEDAS (H-7209)

1. Coloque el carrito de herramientas sobre su parte posterior en una superficie suave para que la parte inferior quede accesible.
2. Alinee los orificios para pernos de las llantas con los orificios en el carrito de herramientas. (Vea Diagrama 2)
3. Atornille los pernos a los orificios utilizando una llave de 14 mm, sin apretar por completo.
4. Repita los pasos 2 y 3 para las ruedas restantes. Instale las ruedas rígidas en un extremo del carrito de herramientas, y las llantas giratorias con freno en el lado opuesto.
5. Apriete todos los pernos por completo.

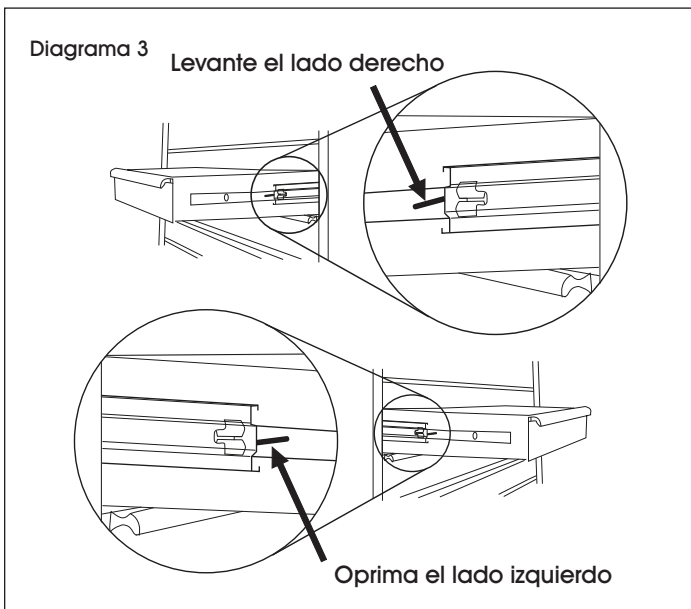

RETIRAR CAJONES

1. Jale el cajón hacia afuera hasta que esté completamente extendido. (Vea Diagrama 3)
2. Levante la palanca negra de liberación en el lado derecho del cajón, mientras oprime la palanca negra de liberación en el lado izquierdo.
3. Mientras sostiene las palancas en las posiciones de las imágenes, jale el cajón hacia afuera hasta que se libere de los deslizadores.

REEMPLAZAR CAJONES

1. Extienda los deslizadores del cajón hacia afuera del gabinete.
2. Inserte los soportes en cada lado del cajón en los canales de los deslizadores, siendo cuidadoso de colocarlos correctamente.
3. Cuando se encuentren bien insertado, cierre el cajón completamente para colocar los deslizadores en la posición correcta.

ULINE H-7209, H-7210

ARMOIRE À OUTILS

1-800-295-5510

uline.ca

OUTILS REQUIS

Clé mixte de 10 mm

Clé mixte de 14 mm

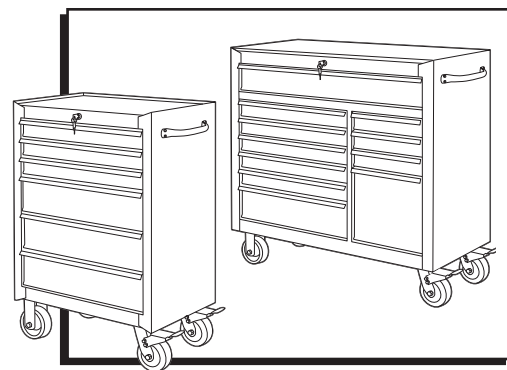

PIÈCES

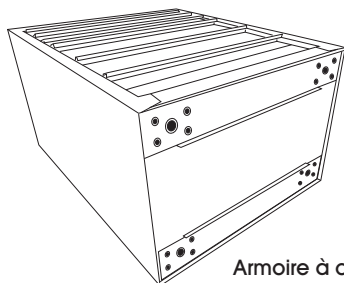

Armoire à outils x 1



Roulette pivotante x 2

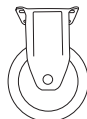

Roulette fixe x 2

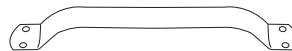

Poignée x 1 (2 pour H-7210)



Clé du coffre à outils x 2

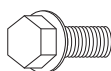

Boulon M6 x 12 x 4
(8 pour H-7210)

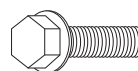

Boulon M10 x 25 x 16



Doublure de tiroir x 6
(11 pour H-7210)

SÉCURITÉ



AVERTISSEMENT! N'ouvrez pas plus d'un tiroir rempli à la fois.

- Fermez le dessus et verrouillez les tiroirs avant de déplacer le coffre.
- Ne vous tenez pas debout sur le produit. Vous risquez de tomber, ce qui pourrait causer des blessures corporelles.
- N'installez pas sur la plateforme d'un camion ou sur tout autre objet en mouvement.

- Appliquez les freins sur les roulettes pivotantes lorsque le coffre est immobile.
- Ne tirez pas. Poussez pour déplacer.
- N'utilisez pas les tiroirs comme support/escalier. Vous risquez de tomber, ce qui pourrait causer des blessures corporelles.
- Lubrifiez les canaux supérieurs et inférieurs de coulissage des tiroirs au moins deux fois par an.

MONTAGE

Figure 1

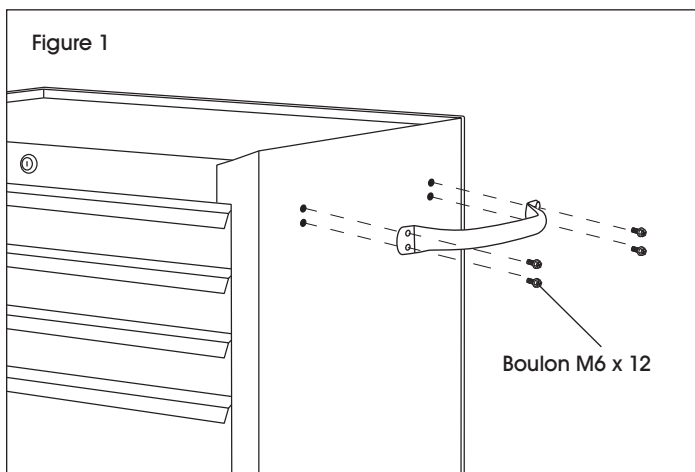

FIXEZ LA POIGNÉE(S)

1. Alignez les trous de la poignée sur les trous du côté de l'armoire d'outils. (See Figure 1)
2. Insérez quatre boulons M6 x 12 à travers les trous de la poignée. Sécurisez à l'aide d'une clé mixte de 10 mm, mais ne serrez pas.
3. Serrez complètement les vis une fois qu'elles soient toutes installées.
4. Si l'armoire à outils comporte deux poignées (H-7210), répétez les étapes ci-dessus de l'autre côté de l'armoire.

MONTAGE SUITE

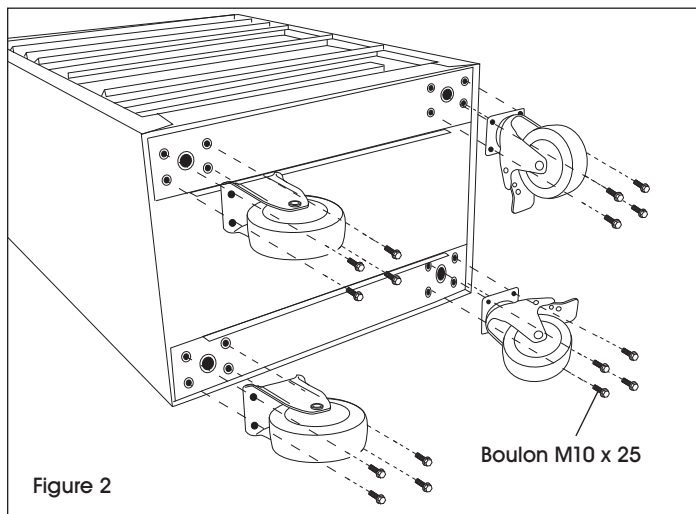

FIXATION DES ROULETTES (H-7209)

1. Posez l'armoire à outils sur son dos, sur une surface douce pour accéder au bas.
2. Alignez les trous des roulettes sur ceux de l'armoire à outils. (See Figure 2)
3. Insérez les boulons dans les trous à l'aide d'une clé mixte de 14 mm, mais ne serrez pas complètement.
4. Répétez les étapes 2 et 3 pour les autres roulettes. Installez les roulettes fixes sur un côté de l'armoire et les roulettes pivotantes sur le côté opposé.
5. Serrez fermement tous les boulons.

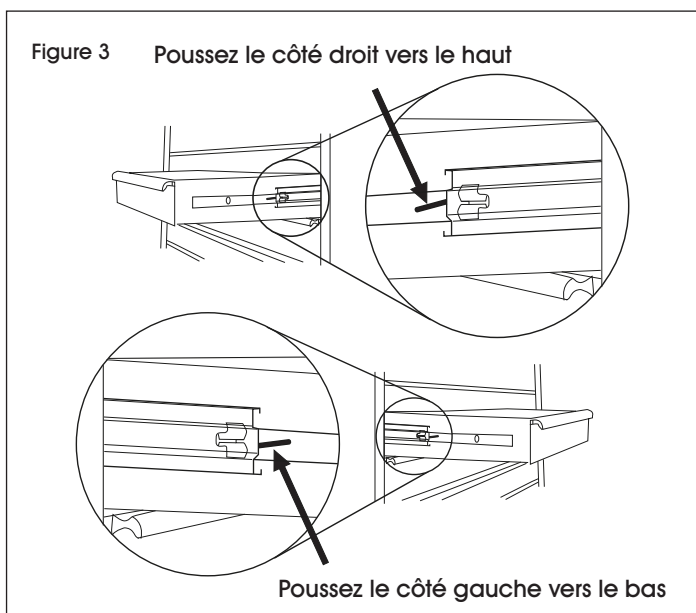

RETRAIT DU TIROIR

1. Tirez le tiroir jusqu'à ce qu'il soit complètement ouvert. (Voir Figure 3)
2. Soulevez le levier de dégagement noir situé sur le côté droit du tiroir, tout en abaissant le levier de dégagement noir situé sur le côté gauche.
3. Tout en tenant les leviers dans les positions comme illustré, tirez le tiroir vers l'extérieur jusqu'à ce qu'il soit libéré des glissières.

REPLACEMENT DU TIROIR

1. Allongez les glissières du tiroir.
2. Insérez les supports de chaque côté du tiroir dans les fentes des glissières, en prenant soin de les positionner correctement.
3. Une fois insérés, fermez complètement le tiroir pour ajuster les glissières en position.